



**GIUNTI PER LA TRASMISSIONE**  
elettronica e meccanica

**COUPLINGS FOR TRANSMISSION**  
electronic and mechanical



## GENERALITA' FEATURES

La nostra azienda è impegnata nello sviluppo, produzione e commercializzazione dei giunti elastici da oltre 25 anni. Sono utilizzati in tutte quelle applicazioni ove è necessario garantire una regolare trasmissione del moto con assoluta rigidità torsionale come nei campi della micromeccanica, elettronica, automazione, tecnica di misurazione ed regolazione e tutti gli azionamenti dell'ingegneria meccanica.

Ci proponiamo di soddisfare le esigenze della Clientela basandoci su un approccio mirato ed individuale. La volontà di soddisfare le esigenze del Cliente ed una programmazione modulare della produzione ci permette di offrire i nostri prodotti di serie di qualità elevata con tempi di consegna da magazzino o ridottissimi.

Our company is involved in developing, manufacturing and marketing flexible couplings for over 25 years. They are used wherever uniform motion transmission with absolute torque rigidity must be guaranteed - for example, in micromechanics, electronics, automation, measurement and adjustment technology as well as in all mechanical engineering operations.

It is our goal to answer our customers' requirements on the basis of a targeted, individual approach.

The desire to meet our customers' needs and modular planning allow us to deliver our production models synonymous with high quality standards within very short times or directly from our warehouse.





## GENERALITA' FEATURES

I giunti lamellari DIN.AL. serie "GEL" sono normalmente impiegati per l'accoppiamento di dinamo tachimetriche, encoder, contattori, motori, strumenti di misura e tutte quelle applicazioni dove sia indispensabile trasmettere un moto rotatorio omocinetico nei quattro quadranti e con assoluta rigidità torsionale anche quando l'accoppiamento degli alberi non si presenta perfettamente allineato. Progettati in osservanza alle direttive DIN 740 i giunti, per la loro particolare costruzione, possono assorbire disallineamenti angolari, radiali e spostamenti assiali senza causare sforzi sugli alberi collegati.

Per le particolarità costruttive e per i materiali utilizzati possono essere impiegati entro un campo di temperature da -30 °C + 200 °C.

## MATERIALI MATERIALS

La realizzazione dei nostri giunti lamellari serie "GEL" viene fatta con materiali di prima qualità. Per i corpi e per i mozzi viene utilizzata una lega leggera amagnetica con trattamento galvanico di anticorrosione.

Gli anelli di giunzione, parte importantissima del giunto dato che devono garantire sia la trasmissione della coppia che l'elasticità del sistema, sono realizzati in una lega di bronzo speciale. L'unione degli anelli ai mozzi ed al corpo è garantita da particolari rivetti. I grani per il bloccaggio dei giunti sugli alberi sono in acciaio INOX E-42 per fare in modo che nessuna parte del giunto stesso possa essere attaccata dalla corrosione.

## MONTAGGIO ASSEMBLING

L'estrema compattezza dei giunti facilita il montaggio anche se eseguito in posizioni critiche. Il bloccaggio dei mozzi sugli alberi delle macchine da collegare viene normalmente fatto con due grani inox DIN 916 posti a 90° su ogni mozzo nella versione contraddistinta dalla sigla G; è inoltre possibile una versione combinata con linguetta UNI 6604-69 e grani DIN 916: versione contraddistinta dalla sigla CG. Nella serie GEL S il bloccaggio dei mozzi agli alberi è affidato ad uno speciale sistema autobloccante brevettato.

I fori dei mozzi vengono eseguiti con tolleranza ISO H7. Si consiglia di eseguire, per un corretto montaggio, la lavorazione degli alberi da collegare in tolleranza ISO j6. Per sfruttare al massimo il campo elastico dei giunti occorre verificare, prima del montaggio, l'allineamento degli alberi delle macchine da collegare al fine di eliminare il più possibile gli errori angolari e radiali. Terminato il montaggio verificare che non vi siano pressioni anomale sugli anelli di giunzione dovute ad un errore assiale troppo elevato.

Gli errori massimi angolari, radiali e assiali sono riportati nella tabella dei dati tecnici. È indispensabile tenere presente che detti valori non sono utilizzabili contemporaneamente.

## DATI DI IDENTIFICAZIONE IDENTIFICATION VALUES

Il dato di identificazione è composto da tre parti:

- il primo determina il tipo di giunto come conformazione e grandezza
- il secondo ed il terzo specificano il diametro di foratura ed il tipo di fissaggio.

**Esempio di ordinazione**      **GEL 5000C - A11G - B14G**

**TIPO GIUNTO**

**DIAMETRO E TIPO DI BLOCCAGGIO (GRANI)**

**DIAMETRO E TIPO DI BLOCCAGGIO (GRANI)**

The fin-couplings DIN.AL., belonging to series "GEL" are usually used for the connection of tachogenerators, encoders, contactors, motors, measuring instruments and for every application where a constant rotational velocity in the four quadrants is required and where an absolute torque rigidity is required, even when the shafts coupling is not perfectly lined up. Projected according to DIN 740, these couplings can bear angular, radial and axial misalignments, without causing stress on the connected shafts, thanks to their peculiar construction.

Their special construction and the used materials allow to use them within a temperature of -30 °C + 200 °C.

High-quality materials are used to produce our fin-couplings, series "GEL". A light no-magnetic alloy, which was subjected to an anticorrosion galvanic process, is used for the bodies and the hubs. The connecting fins, a very important part of the given coupling, have to ensure both the torque transmission and the elasticity of the system. For this reason they are made of a special bronze alloy.

Special rivets ensure the connection of the fins to the hub and to the body.

The fixing screws of the couplings into the shafts are in stainless steel E-42, to prevent any part of the coupling corrosion.

The great compactness of the fin-couplings make the assembling easy, even for difficult positions. The fixing of the hubs into the machine-shafts is usually made with two stainless-steel screws DIN 916, which are mounted in a 90° position into each hub, for the type marked with letter G. A further type, marked with the letter CG is also available; this type is manufactured both with a UNI 6604-69 key and screws DIN 916. In the series GEL S the hub fixing into the shafts occurs with a patented special self-blocking system. The holes of the hubs are manufactured according to tolerance ISO H7. For a correct assembling, it is advisable to manufacture the connecting shafts according to tolerance ISO j6. In order to exploit the elastic field of the couplings in the best way check the alignment of the connecting shafts of the equipment, before the assembling, to avoid angular and radial misalignments as much as possible. After the assembling check that no anomalous pressure occurs on the connecting fins, because of a too high axial misalignment. The maximum angular, radial and axial misalignments value are shown in the table of technical features. It is very important to say that the mentioned values cannot be used at the same time.

The so called identification value is made up of three parts:

- the first indicates the designation and the size of the coupling type
- the second and the third specify the bore diameter and the fixing type.

**Ordering example**      **GEL 5000C - A11G - B14G**

**TYPE OF COUPLING**

**DIAMETER AND FIXING TYPE (SCREWS)**

**DIAMETER AND FIXING TYPE (SCREWS)**

## ESECUZIONI SPECIALI SPECIAL MANUFACTURES

Le esecuzioni standard sono rappresentate in questo catalogo. Siamo in grado di realizzare dei giunti con forature diverse dallo standard come: diametro in pollici ed altro. Inoltre, per particolari applicazioni, possiamo studiare e realizzare giunti speciali.

The standard models are illustrated in this catalogue. Couplings with holes different from the standard ones are available on request: inch-diameter etc. For specific applications, we are at disposal to project and manufacture special couplings.

# GEL 500-S



I giunti lamellari DIN.AL. serie "GEL-500-S" sono normalmente impiegati per l'accoppiamento di dinamo tachimetriche, encoder, contattori, motori, strumenti di misura e tutte quelle applicazioni dove sia indispensabile trasmettere un moto rotatorio omocinetico nei quattro quadranti e con assoluta rigidità torsionale anche quando l'accoppiamento degli alberi non si presenta perfettamente allineato. La particolare dinamica costruttiva con anelli di fissaggio autocentranti in lega leggera consente il bloccaggio del giunto senza l'utilizzo di grani o chiavette. Modello registrato in Italia, Germania e Francia.

The fin-couplings DIN.AL., belonging to series "GEL-500-S" are usually used for the connection of tachogenerators, encoders, contactors, motors, measuring instruments and for every application where a constant rotational movement in the four quadrants is required and where an absolute torque rigidity is required, even when the shafts coupling is not perfectly lined up. The particular dynamic construction with clamps in light alloy, allow the blocking of the coupling without using screws or keys. Patented in Italy, Germany and France.

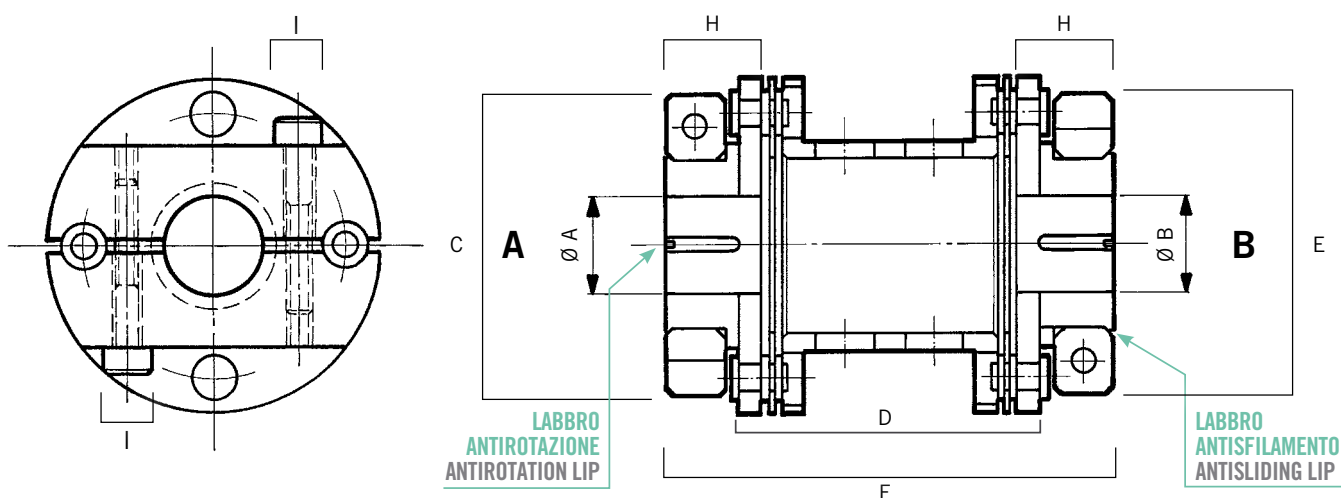

	Coppia nominale Nominal Torque	Coppia massima Maximum torque	Disallineamento assiale max Axial misalignment max	Disallineamento radiale max Radial misalignment max	Disallineamento angolare Angular misalignment max	Momento di inerzia Moment of inertia	Velocità massima Maximum speed	Rigidità torsionale dinamica x10 <sup>2</sup> Dynamic torsional stiffness x10 <sup>2</sup>	Peso Weight
Simbolo Symbol	$T_N$	$T_S$	$\Delta W_a$	$\Delta W_r$	$\Delta W_w$	$J$	$n \text{ max}$	$C_{w \text{ dym}}$	$m$
Unità Unit	Nm	Nm	mm	mm	rad	$\text{Kg m}^2 \times 10^{-6}$	$\text{min}^{-1}$	Nm/rad	Kg
GEL 500-S	1,53	2,20	0,8	0,7	0,02618	11,166	45.000	24,815	0,067

	Fori standard Standard holes		C	D	E	F	H	I
	A H7	B H7						
GEL 500-S	3-5-6-7-8 9-9.52-10 11-12-14		34	33,6	38	50	10,7	M3x16

# GEL 100-S



I giunti lamellari DIN.AL. serie "GEL-100-S" sono normalmente impiegati per l'accoppiamento di dinamometri, encoder, contattori, motori, strumenti di misura e tutte quelle applicazioni dove sia indispensabile trasmettere un moto rotatorio omocinetico nei quattro quadranti e con assoluta rigidità torsionale anche quando l'accoppiamento degli alberi non si presenta perfettamente allineato. La particolare dinamica costruttiva con anelli di fissaggio autocentranti in lega leggera consente il bloccaggio del giunto senza l'utilizzo di grani o chiavette. Modello registrato in Italia, Germania e Francia.

The fin-couplings DIN.AL., belonging to series "GEL-100-S" are usually used for the connection of tachogenerators, encoders, contactors, motors, measuring instruments and for every application where a constant rotational movement in the four quadrants is required and where an absolute torque rigidity is required, even when the shafts coupling is not perfectly lined up. The particular dynamic construction with clamps in light alloy, allow the blocking of the coupling without using screws or keys. Patented in Italy, Germany and France.

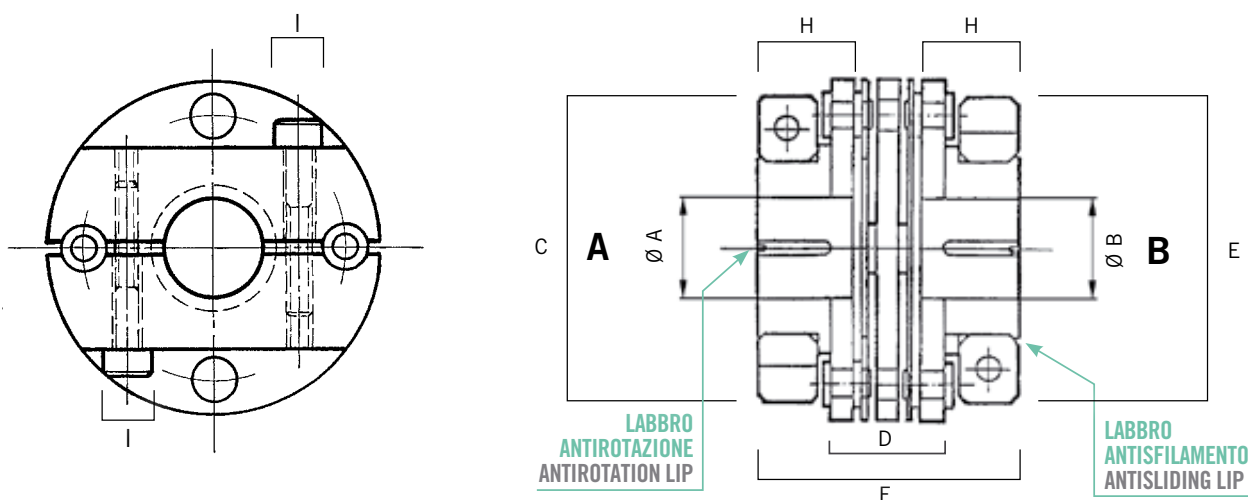

	Coppia nominale Nominal Torque	Coppia massima Maximum torque	Disallineamento assiale max Axial misalignment max	Disallineamento radiale max Radial misalignment max	Disallineamento angolare Angular misalignment max	Momento di inerzia Moment of inertia	Velocità massima Maximum speed	Rigidità torsionale dinamica x10 <sup>2</sup> Dynamic torsional stiffness x 10 <sup>2</sup>	Peso Weight
<b>Simbolo</b> Symbol	<b>T<sub>N</sub></b>	<b>T<sub>S</sub></b>	<b>Δ W<sub>a</sub></b>	<b>Δ W<sub>r</sub></b>	<b>Δ W<sub>w</sub></b>	<b>J</b>	<b>n max</b>	<b>C<sub>w dyn</sub></b>	<b>m</b>
<b>Unità</b> Unit	<b>Nm</b>	<b>Nm</b>	<b>mm</b>	<b>mm</b>	<b>rad</b>	<b>Kg m<sup>2</sup>x10<sup>-6</sup></b>	<b>min<sup>-1</sup></b>	<b>Nm/rad</b>	<b>Kg</b>
<b>GEL 100-S</b>	<b>1,53</b>	<b>2,20</b>	<b>0,4</b>	<b>0,35</b>	<b>0,02618</b>	<b>5.350</b>	<b>45.000</b>	<b>24,815</b>	<b>0,040</b>

	Fori standard Standard holes		C	D	E	F	H	I
	A H7	B H7						
<b>GEL 100-S</b>	<b>3-5-6-7-8</b>	<b>9-9.52-10</b>	<b>34</b>	<b>12,5</b>	<b>38</b>	<b>28,5</b>	<b>10,7</b>	<b>M3x16</b>

# GEL 5000-C



I doppi mozzi, uno interno ed uno esterno, consentono una grande accessibilità ai grani di fissaggio. È prevista la versione con grani e chiavette. Vengono utilizzati per l'accoppiamento di dinamo tachimetriche, encoder, motori, strumenti di misura e tutte quelle applicazioni dove sia indispensabile trasmettere un moto rotatorio omocinetico nei quattro quadranti e con assoluta rigidità torsionale anche quando l'accoppiamento degli alberi non si presenta perfettamente allineato.

The double hubs, one internal and the other external, make it easy to reach the fastening screws. A key and screw version is also available. They are used to connect tachogenerators, encoders, motors, gauges and for any other application where constant rotational movement in the four quadrants is required and where absolute torque rigidity is needed even when shaft coupling is not perfectly lined up.

VERSIONE G  
VERSION G

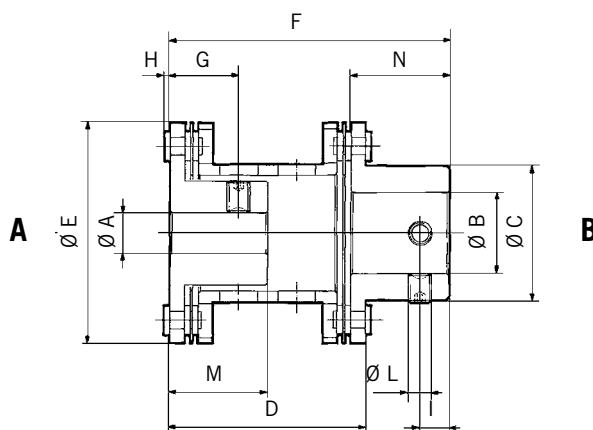
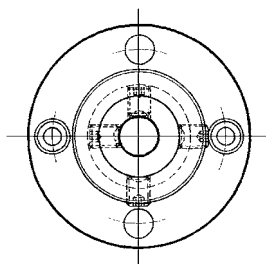

VERSIONE GC  
VERSION GC

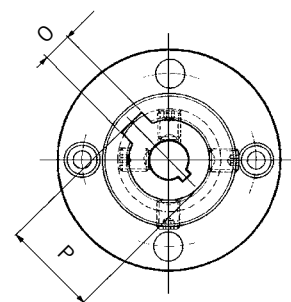

	Coppia nominale Nominal Torque	Coppia massima Maximum torque	Disallineamento assiale max Axial misalignment max	Disallineamento radiale max Radial misalignment max	Disallineamento angolare Angular misalignment max	Momento di inerzia Moment of inertia	Velocità massima Maximum speed	Rigidità torsionale dinamica x10 <sup>2</sup> Dynamic torsional stiffness x10 <sup>2</sup>	Peso Weight
Simbolo Symbol	$T_N$	$T_S$	$\Delta W_a$	$\Delta W_r$	$\Delta W_w$	J	n max	$C_{w \text{ dym}}$	m
Unità Unit	Nm	Nm	mm	mm	rad	Kg m <sup>2</sup> x10 <sup>-6</sup>	min <sup>-1</sup>	Nm/rad	Kg
GEL 5000-C	1,53	2,20	0,8	0,7	0,02618	9,001	45.000	24,815	0,055

	Fori standard Standard holes		C	D	E	F	G	H	I	L	M	N	Ø fori H7 Ø holes H7	O	P
	A H7	B H7													
GEL 5000-C	3-6-7 8-10-11	3-5-6-7 8-9,52 10-11-14	23	33,6	38	48,1	12	1	5	M4	17	17	7	2	8
													8	3	9
													10	3	11,4
													11	4	12,8
													14	5	16,3



# GEL 5000 R-C



I doppi mozzi, uno interno ed uno esterno ridotto, consentono una grande accessibilità ai grani di fissaggio. È prevista la versione con grani e chiavette. Vengono utilizzati per l'accoppiamento di dinamo tachimetriche, encoder, motori, strumenti di misura e tutte quelle applicazioni dove sia indispensabile trasmettere un moto rotatorio omocinetico nei quattro quadranti e con assoluta rigidità torsionale anche quando l'accoppiamento degli alberi non si presenta perfettamente allineato.

The double hubs, one internal and the other reduced external, make it easy to reach the fastening screws.

A key and screw version is also available. They are used to connect tachogenerators, encoders, motors, gauges and for any other application where constant rotational movement in the four quadrants is required and where absolute torque rigidity is needed even when shaft coupling is not perfectly lined up.

VERSIONE G  
VERSION G

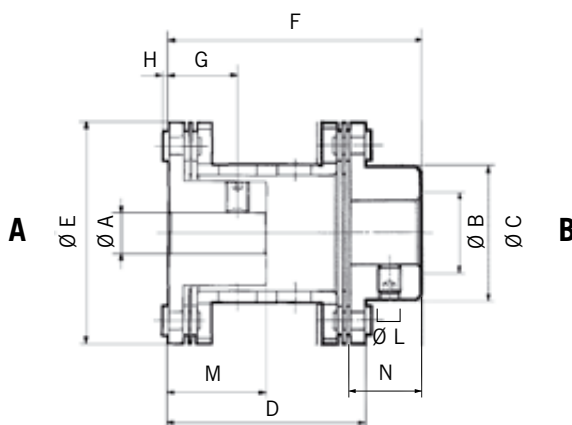
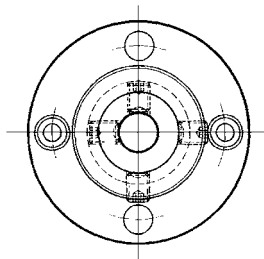

VERSIONE GC  
VERSION GC

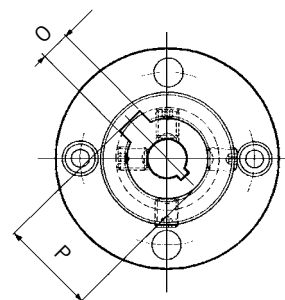

	Coppia nominale Nominal Torque	Coppia massima Maximum torque	Disallineamento assiale max Axial misalignment max	Disallineamento radiale max Radial misalignment max	Disallineamento angolare Angular misalignment max	Momento di inerzia Moment of inertia	Velocità massima Maximum speed	Rigidità torsionale dinamica x10 <sup>2</sup> Dynamic torsional stiffness x 10 <sup>2</sup>	Peso Weight
Simbolo Symbol	T <sub>N</sub>	T <sub>S</sub>	Δ W <sub>a</sub>	Δ W <sub>r</sub>	Δ W <sub>w</sub>	J	n max	C <sub>w dym</sub>	m
Unità Unit	Nm	Nm	mm	mm	rad	Kg m <sup>2</sup> x10 <sup>-6</sup>	min <sup>-1</sup>	Nm/rad	Kg
GEL 5000 R-C	1,53	2,20	0,8	0,7	0,02618	9,001	45.000	24,815	0,060

	Fori standard Standard holes		C	D	E	F	G	H	L	M	N
	A H7	B H7									
GEL 5000 R-C	3-6-7 8-10-11	3-5-6-7 8-9,52 10-11-14	23	33,6	38	45,3	12	1	M4	17	11,7

Ø fori H7 Ø holes H7	O	P
7	2	8
8	3	9
10	3	11,4
11	4	12,8
14	5	16,3

# GEL 3000-C



I doppi mozi esterni permettono l'accoppiamento di alberi di grandi dimensioni e consentono una assoluta accessibilità ai grani di fissaggio. È prevista la versione con grani e chiavette. Vengono utilizzati per l'accoppiamento di dinamo tachimetriche, encoder, motori, strumenti di misura e tutte quelle applicazioni dove sia indispensabile trasmettere un moto rotatorio omocinetico nei quattro quadranti e con assoluta rigidità torsionale anche quando l'accoppiamento degli alberi non si presenta perfettamente allineato.

The outer double hubs make it possible to connect large shafts and easy to reach the fastening screws. A key and screw version is also available. They are used to connect tachogenerators, encoders, motors, gauges and for any other application where constant rotational movement in the four quadrants is required and where absolute torque rigidity is needed even when shaft coupling is not perfectly lined up.

VERSIONE G  
VERSION G

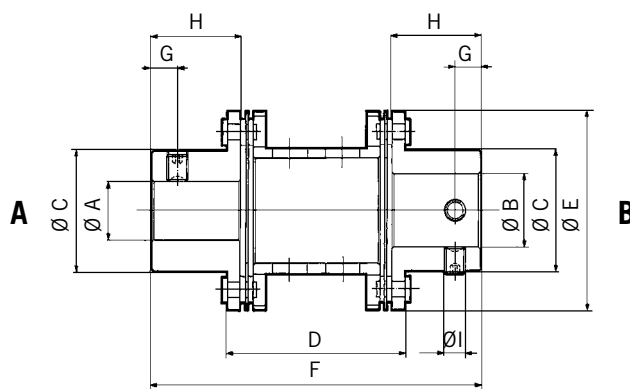
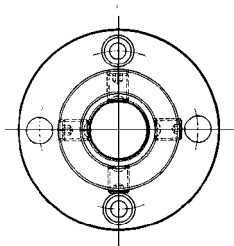

VERSIONE GC  
VERSION GC

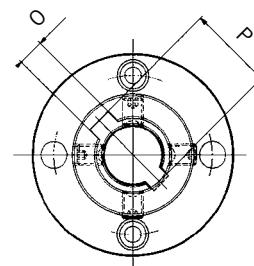

	Coppia nominale Nominal Torque	Coppia massima Maximum torque	Disallineamento assiale max Axial misalignment max	Disallineamento radiale max Radial misalignment max	Disallineamento angolare Angular misalignment max	Momento di inerzia Moment of inertia	Velocità massima Maximum speed	Rigidità torsionale dinamica x10 <sup>2</sup> Dynamic torsional stiffness x10 <sup>2</sup>	Peso Weight
Simbolo Symbol	$T_N$	$T_S$	$\Delta W_a$	$\Delta W_r$	$\Delta W_w$	J	n max	$C_{w \text{ dym}}$	m
Unità Unit	Nm	Nm	mm	mm	rad	$\text{Kg m}^2 \times 10^{-6}$	$\text{min}^{-1}$	Nm/rad	Kg
GEL 3000-C	1,53	2,20	0,8	0,7	0,02618	9,549	45.000	24,815	0,058

	Fori standard Standard holes		C	D	E	F	G	H	I	Ø fori H7 Ø holes H7	O	P	
	A H7	B H7											
GEL 3000-C	3-5-6-7-8 9,52-10-11-12-14		23	33,6	38	62,6	5	17	M4		7	2	8
											8	3	9
											10	3	11,4
											11	4	12,8
											14	5	16,3

# GEL 3000 R-C



I giunti lamellari DIN.AL. serie GEL 3000 R hanno i doppi mozzi esterni ma di lunghezza ridotta che permettono l'accoppiamento di alberi di grandi dimensioni ma con un ingombro totale contenuto. È prevista la versione con grani e chiavette. Vengono utilizzati per l'accoppiamento di dinamo tachimetriche, encoder, motori, strumenti di misura e tutte quelle applicazioni dove sia indispensabile trasmettere un moto rotatorio omocinetico nei quattro quadranti e con assoluta rigidità torsionale anche quando l'accoppiamento degli alberi non si presenta perfettamente allineato.

The DIN.AL fin couplings of the GEL 3000 R series have short outer double hubs which make it possible to connect large shafts, overall dimensions being very small. A key and screw version is also available.

They are used to connect tachogenerators, encoders, motors, gauges and for any other application where constant rotational movement in the four quadrants is required and where absolute torque rigidity is needed even when shaft coupling is not perfectly lined up.

VERSIONE G  
VERSION G

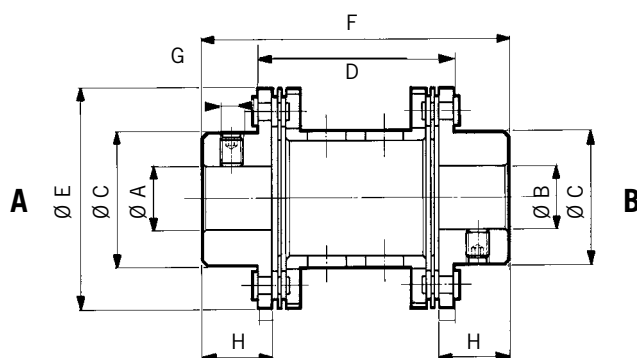
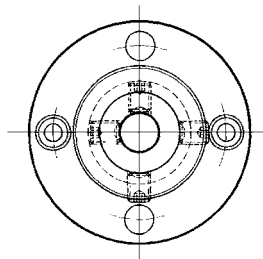

VERSIONE GC  
VERSION GC

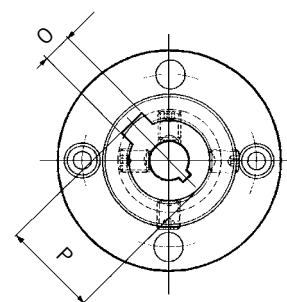

	Coppia nominale Nominal Torque	Coppia massima Maximum torque	Disallineamento assiale max Axial misalignment max	Disallineamento radiale max Radial misalignment max	Disallineamento angolare Angular misalignment max	Momento di inerzia Moment of inertia	Velocità massima Maximum speed	Rigidità torsionale dinamica x10 <sup>2</sup> Dynamic torsional stiffness x 10 <sup>2</sup>	Peso Weight
<b>Simbolo</b> Symbol	T <sub>N</sub>	T <sub>S</sub>	Δ W <sub>a</sub>	Δ W <sub>r</sub>	Δ W <sub>w</sub>	J	n max	C <sub>w dym</sub>	m
<b>Unità</b> Unit	Nm	Nm	mm	mm	rad	Kg m <sup>2</sup> x10 <sup>-6</sup>	min <sup>-1</sup>	Nm/rad	Kg
<b>GEL 3000 R-C</b>	1,53	2,20	0,8	0,7	0,02618	9,549	45.000	24,815	0,058

	Fori standard Standard holes		C	D	E	F	G	H	I	Ø fori H7 Ø holes H7	O	P
	A H7	B H7										
<b>GEL 3000 R-C</b>	3-6-7-8 9,52-10-11-14		23	33,6	38	52	5	11,7	M4	7	2	8
										8	3	9
										10	3	11,4
										11	4	12,8
										14	5	16,3

# GEL 1000-C



L'accoppiamento dei due mozzi con un corpo centrale di particolari dimensioni consente di avere le stesse caratteristiche di elasticità ma con ingombri particolarmente contenuti. È prevista la versione con grani e chiavette. Vengono utilizzati per l'accoppiamento di dinamo tachimetriche encoder, motori, strumenti di misura e tutte quelle applicazioni dove sia indispensabile trasmettere un moto rotatorio omocinetico nei quattro quadranti e con assoluta rigidità torsionale anche quando l'accoppiamento degli alberi non si presenta perfettamente allineato.

The connection of the two hubs to a central body of a given size ensures the same elasticity, yet very small overall dimensions. A key and screw version is also available. They are used to connect tachogenerators, encoders, motors, gauges and for any other application where constant rotational movement in the four quadrants is required and where absolute torque rigidity is needed even when shaft coupling is not perfectly lined up.

VERSIONE G  
VERSION G

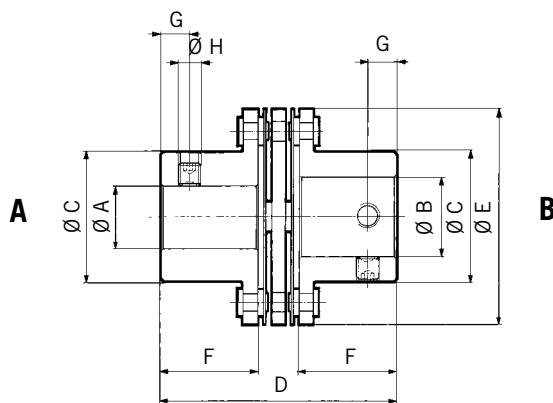
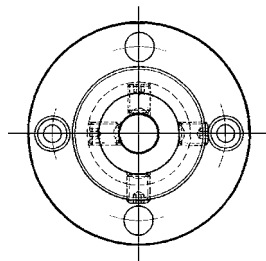

VERSIONE GC  
VERSION GC

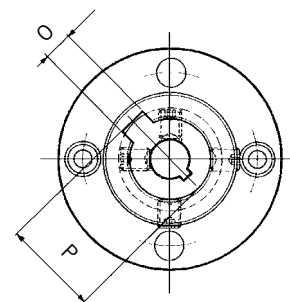

	Coppia nominale Nominal Torque	Coppia massima Maximum torque	Disallineamento assiale max Axial misalignment max	Disallineamento radiale max Radial misalignment max	Disallineamento angolare Angular misalignment max	Momento di inerzia Moment of inertia	Velocità massima Maximum speed	Rigidità torsionale dinamica x10 <sup>2</sup> Dynamic torsional stiffness x10 <sup>2</sup>	Peso Weight
Simbolo Symbol	$T_N$	$T_S$	$\Delta W_a$	$\Delta W_r$	$\Delta W_w$	J	n max	$C_w$ dym	m
Unità Unit	Nm	Nm	mm	mm	rad	Kg m <sup>2</sup> x10 <sup>-6</sup>	min <sup>-1</sup>	Nm/rad	Kg
GEL 1000-C	1,53	2,20	0,4	0,35	0,02618	5,350	45.000	24,815	0,040

	Fori standard Standard holes		C	D	E	F	G	H	Ø fori H7 Ø holes H7	O	P
	A H7	B H7									
GEL 1000-C	3-5-6-7-8 9,52-10-11-12-14		23	41	38	17	5	M4	7	2	8
									8	3	9
									10	3	11,4
									11	4	12,8
									14	5	16,3

# GEL 1000 R-C



I giunti lamellari DIN.AL. serie GEL 1000 R hanno l'accoppiamento dei due mozzi con un corpo centrale di particolari dimensioni che consente di avere le stesse caratteristiche di elasticità ma con ingombri particolarmente contenuti. È prevista la versione con grani e chiavette. Vengono utilizzati per l'accoppiamento di dinamo tachimetriche encoder, motori, strumenti di misura e tutte quelle applicazioni dove sia indispensabile trasmettere un moto rotatorio omocinetico nei quattro quadranti e con assoluta rigidità torsionale anche quando l'accoppiamento degli alberi non si presenta perfettamente allineato.

The DIN.AL. fin couplings of the GEL 1000 R series have the connection of the two hubs to a central body of a given size which ensures the same elasticity, yet very small overall dimensions. A key and screw version is also available. They are used to connect tachogenerators, encoders, motors, gauges and for any other application where constant rotational movement in the four quadrants is required and where absolute torque rigidity is needed even when shaft coupling is not perfectly lined up.

VERSIONE G  
VERSION G

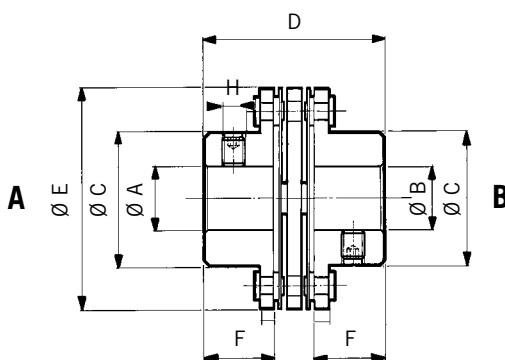
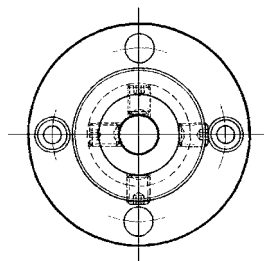

VERSIONE GC  
VERSION GC

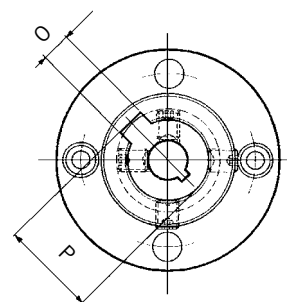

	Coppia nominale Nominal Torque	Coppia massima Maximum torque	Disallineamento assiale max Axial misalignment max	Disallineamento radiale max Radial misalignment max	Disallineamento angolare Angular misalignment max	Momento di inerzia Moment of inertia	Velocità massima Maximum speed	Rigidità torsionale dinamica x10 <sup>2</sup> Dynamic torsional stiffness x 10 <sup>2</sup>	Peso Weight
Simbolo Symbol	T <sub>N</sub>	T <sub>S</sub>	Δ W <sub>a</sub>	Δ W <sub>r</sub>	Δ W <sub>w</sub>	J	n max	C <sub>w dyn</sub>	m
Unità Unit	Nm	Nm	mm	mm	rad	Kg m <sup>2</sup> x10 <sup>-6</sup>	min <sup>-1</sup>	Nm/rad	Kg
GEL 1000 R-C	1,53	2,20	0,4	0,35	0,02618	5,350	45.000	24,815	0,036

	Fori standard Standard holes		C	D	E	F	H
	A H7	B H7					
GEL 1000 R-C	3-6-7-8 9,52-10-11-14		23	30,5	38	11,7	M4

Ø fori H7 Ø holes H7	O	P
7	2	8
8	3	9
10	3	11,4
11	4	12,8
14	5	16,3

# GEL 2000-C



L'accoppiamento diretto dei due mozzi consente di avere un ingombro estremamente ridotto. È prevista la versione con grani e chiavette. Vengono utilizzati per l'accoppiamento di dinamo tachimetriche, encoder, motori, strumenti di misura e tutte quelle applicazioni dove sia indispensabile trasmettere un moto rotatorio omocinetico nei quattro quadranti e con assoluta rigidità torsionale anche quando l'accoppiamento degli alberi non si presenta perfettamente allineato.

The direct connection of the two hubs ensures very small overall dimensions.

A key and screw version is also available. They are used to connect tachogenerators, encoders, motors, gauges and for any other application where constant rotational movement in the four quadrants is required and where absolute torque rigidity is needed even when shaft coupling is not perfectly lined up.

VERSIONE G  
VERSION G

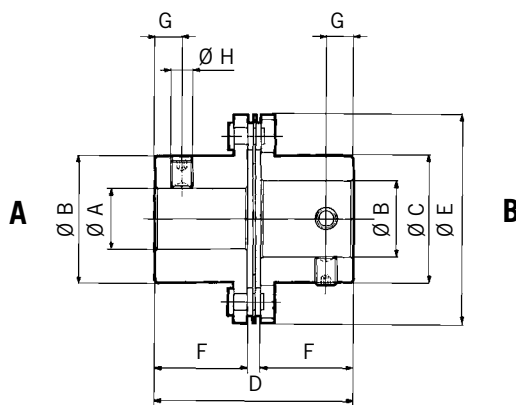
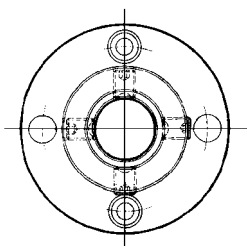

VERSIONE GC  
VERSION GC

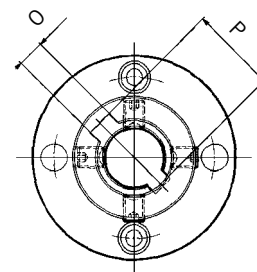

	Coppia nominale Nominal Torque	Coppia massima Maximum torque	Disallineamento assiale max Axial misalignment max	Disallineamento radiale max Radial misalignment max	Disallineamento angolare Angular misalignment max	Momento di inerzia Moment of inertia	Velocità massima Maximum speed	Rigidità torsionale dinamica x10 <sup>2</sup> Dynamic torsional stiffness x10 <sup>2</sup>	Peso Weight
Simbolo Symbol	$T_N$	$T_S$	$\Delta W_a$	$\Delta W_r$	$\Delta W_w$	J	n max	$C_{w \text{ dym}}$	m
Unità Unit	Nm	Nm	mm	mm	rad	Kg m <sup>2</sup> x10 <sup>-6</sup>	min <sup>-1</sup>	Nm/rad	Kg
GEL 2000-C	1,53	2,20	0,4	0,35	0,02618	5,350	45.000	24,815	0,037

	Fori standard Standard holes		C	D	E	F	G	H	Ø fori H7 Ø holes H7	O	P
	A H7	B H7									
GEL 2000-C	3-5-6-7-8 9,52-10-11-12-14		23	36,3	38	17	5	M4	7	2	8
									8	3	9
									10	3	11,4
									11	4	12,8
		14	5	16,3							

# GEL 2000 R-C



L'accoppiamento diretto dei due mozzi consente di avere un ingombro estremamente ridotto. È prevista la versione con grani e chiavette. Vengono utilizzati per l'accoppiamento di dinamo tachimetriche, encoder, motori, strumenti di misura e tutte quelle applicazioni dove sia indispensabile trasmettere un moto rotatorio omocinetico nei quattro quadranti e con assoluta rigidità torsionale anche quando l'accoppiamento degli alberi non si presenta perfettamente allineato.

The direct connection of the two hubs ensures very small overall dimensions.

A key and screw version is also available. They are used to connect tachogenerators, encoders, motors, gauges and for any other application where constant rotational movement in the four quadrants is required and where absolute torque rigidity is needed even when shaft coupling is not perfectly lined up.

VERSIONE G  
VERSION G

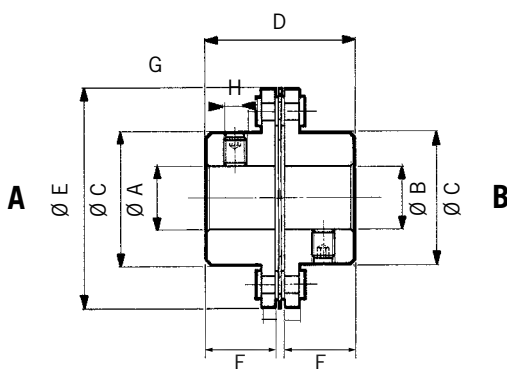
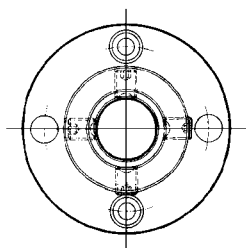

VERSIONE GC  
VERSION GC

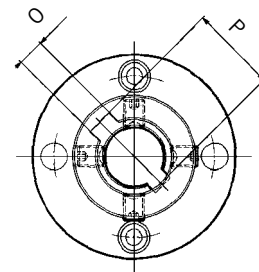

	Coppia nominale Nominal Torque	Coppia massima Maximum torque	Disallineamento assiale max Axial misalignment max	Disallineamento radiale max Radial misalignment max	Disallineamento angolare Angular misalignment max	Momento di inerzia Moment of inertia	Velocità massima Maximum speed	Rigidità torsionale dinamica x10 <sup>6</sup> Dynamic torsional stiffness x 10 <sup>6</sup>	Peso Weight
<b>Simbolo</b> Symbol	T <sub>N</sub>	T <sub>S</sub>	Δ W <sub>a</sub>	Δ W <sub>r</sub>	Δ W <sub>w</sub>	J	n max	C <sub>w dyn</sub>	m
<b>Unità</b> Unit	Nm	Nm	mm	mm	rad	Kg m <sup>2</sup> x10 <sup>-6</sup>	min <sup>-1</sup>	Nm/rad	Kg
<b>GEL 2000 R-C</b>	1,53	2,20	0,4	0,35	0,02618	5,350	45.000	24,815	0,035

	Fori standard Standard holes		C	D	E	F	G	H	Ø fori H7 Ø holes H7	O	P
	A H7	B H7									
<b>GEL 2000 R-C</b>	3-6-7-8 9.52-10-11-14		23	25,7	38	11,7	5	M4	7	2	8
									8	3	9
									10	3	11,4
									11	4	12,8
									14	5	16,3

# GEL 4000-C



I doppi mozzi, entrambi all'interno del corpo, consentono di avere un ingombro ridotto mantenendo le stesse capacità elastiche. Gli ampi fori realizzati sul corpo centrale garantiscono la perfetta accessibilità ai grani di fissaggio. È prevista la versione con grani e chiavette. Vengono utilizzati per l'accoppiamento di dinamo tachimetriche, encoder, motori, strumenti di misura e tutte quelle applicazioni dove sia indispensabile trasmettere un moto rotatorio omocinetico nei quattro quadranti e con assoluta rigidità torsionale anche quando l'accoppiamento degli alberi non si presenta perfettamente allineato.

The double hubs inside the body ensure small overall dimensions and the same elasticity.

The large bores on the central body make it easy to reach the fastening screws.

A key and screw version is also available. They are used to connect tachogenerators, encoders, motors, gauges and for any other application where constant rotational movement in the four quadrants is required and where absolute torque rigidity is needed even when shaft coupling is not perfectly lined up.

VERSIONE G  
VERSION G

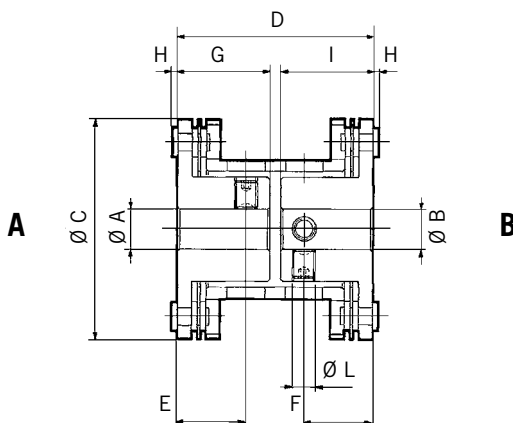
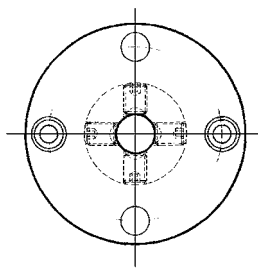

VERSIONE GC  
VERSION GC

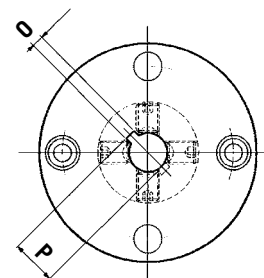

	Coppia nominale Nominal Torque	Coppia massima Maximum torque	Disallineamento assiale max Axial misalignment max	Disallineamento radiale max Radial misalignment max	Disallineamento angolare Angular misalignment max	Momento di inerzia Moment of inertia	Velocità massima Maximum speed	Rigidità torsionale dinamica x10 <sup>2</sup> Dynamic torsional stiffness x10 <sup>2</sup>	Peso Weight
Simbolo Symbol	$T_N$	$T_S$	$\Delta W_a$	$\Delta W_r$	$\Delta W_w$	J	n max	$C_{w \text{ dym}}$	m
Unità Unit	Nm	Nm	mm	mm	rad	$\text{Kg m}^2 \times 10^{-6}$	$\text{min}^{-1}$	Nm/rad	Kg
GEL 4000-C	1,53	2,20	0,8	0,7	0,02618	8,451	45.000	24,815	0,052

	Fori standard Standard holes		C	D	E	F	G	H	I	L	$\varnothing$ fori H7 $\varnothing$ holes H7	O	P
	A H7	B H7											
4000-C	3-6-7 8-10-11		38	33,6	12	12	17	1	17	M4	6	2	7
											7	2	7
											8	3	9
											10	3	11,4
											11	4	12,8



## **GENERALITA'** **FEATURES**

L'esperienza acquisita in 25 anni di attività con i nostri Clienti ci ha consentito di ampliare la nostra offerta ed di inserire nel nostro programma vendite una serie di giunti dalle differenti caratteristiche dimensionali e tecniche in grado di consolidare quel livello di specializzazione sempre più richiesto dal mercato coprendo la quasi totalità della gamma esistente.

Based on 25-year know-how, we have been able to expand our product range and make several couplings available with different dimensional characteristics and techniques resulting in increased specialization, as required by the market, thereby covering almost the entire current product range.



# GSBG . GSXG



Giunto realizzato da due mozzi in alluminio anodizzato con soffietto speciale in acciaio. Ottima capacità di correggere errori di disallineamento, elevata rigidità torsionale. Assenza di gioco ed assenza di vibrazioni. Ottimo nei servoazionamenti. Sistema di fissaggio a grani. Possono lavorare a temperature comprese tra -30 °C e 120 °C.

Coupling obtained from two anodized aluminium hubs with special steel bellows.

Unique misalignment correction capacity; high torque rigidity. Backlash and vibration free.

Outstanding servo control. Screw fixing system.

Clamp fixing system.

Working temperature range: -30 °C ÷ +120 °C.

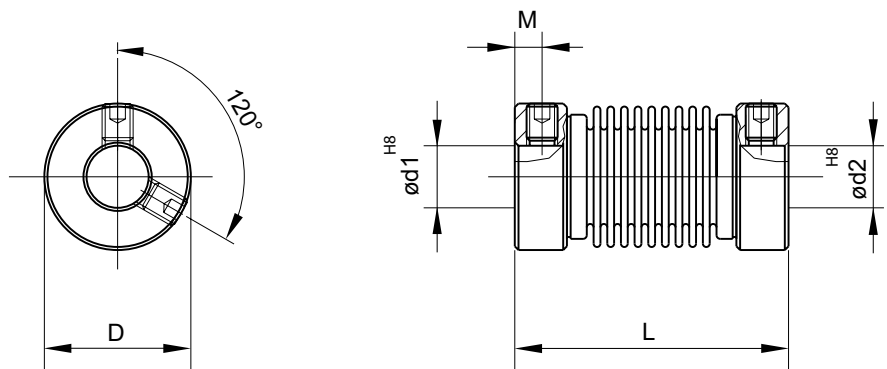

Il disegno è puramente esemplificativo

Dati Tecnici Technical data	Velocità massima Maximum speed	Coppia Massima Maximum torque	Disallineamento radiale max. Radial misalignment max.	Disallineamento assiale max. Axial misalignment max.	Disallineamento angolare max. Angular misalignment max.	Rigidità torsionale Torsional stiffness	Rigidità radiale Radial stiffness	Momento di inerzia Moment of inertia	Coppia di serraggio max. Clamping torque max.	Peso - Weight	Materiale mozzi Hub material	Materiale soffietto Bellow Material
Unità Unit	min <sup>-1</sup>	Ncm	mm	mm	Gradi/ degree	Nm/rad	N/mm	gcm <sup>2</sup>	Ncm	g		
GSBG1222	10.000	15	± 0,2	± 0,4	± 2,5	45	30	1,8	50	8	Ottone nichelato Brass nickel-plated	Bronzo nichelato Bronze nickel-plated
GSXG1520	10.000	40	± 0,20	± 0,4	± 3	90	40	2	70	6	Alluminio anodizzato Anodised aluminium	Acciaio inox Stainless steel
GSXG1522	10.000	40	± 0,25	± 0,45	± 4	85	20	2,1	70	6,5	Alluminio anodizzato Anodised aluminium	Acciaio inox Stainless steel
GSXG1525	10.000	40	± 0,3	± 0,5	± 4	70	15	2,3	70	7	Alluminio anodizzato Anodised aluminium	Acciaio inox Stainless steel
GSXG2029	10.000	80	± 0,25	± 0,4	± 4	150	25	8	150	15	Alluminio anodizzato Anodised aluminium	Acciaio inox Stainless steel
GSXG2035	10.000	80	± 0,3	± 0,5	± 4	140	10	9	150	16	Alluminio anodizzato Anodised aluminium	Acciaio inox Stainless steel
GSXG1924	10.000	80	± 0,25	± 0,4	± 4	150	25	7	70	10	Alluminio anodizzato Anodised aluminium	Acciaio inox Stainless steel
GSXG2526	10.000	200	± 0,3	± 0,4	± 4	220	45	19	100	17,5	Alluminio anodizzato Anodised aluminium	Acciaio inox Stainless steel

Grandezza Size	Ø D mm.	Lunghezza Length L - mm	Posizione grano Screw position M - mm	Filetto grano Screw thread	d1/d2							
GSBG1222	12	22	2.2	M 2.5	03/03	04/04	04/06	05/05	06/06			
GSXG1520	15	20	2.0	M3	03/03	04/04	04/05	05/05	06/06			
GSXG1522	15	22	2.0	M3	03/03	04/04	04/05	05/05	06/06			
GSXG1525	15	25	2.0	M3	03/03	04/04	04/05	05/05	06/06			
GSXG2029	20	29	3.2	M4	04/04	04/06	06/06	06/10	08/08	10/10	10/12	12/12
GSXG2035	20	35	3.2	M4	04/04	04/06	06/06	06/10	08/08	10/10	10/12	
GSXG1924	19	24	2	M3	04/04	05/05	06/06	08/08	10/10			
GSXG2526	25	26	2.8	M4	06/06	08/08	10/10	12/12	14/14	16/16		

Sono disponibili altre combinazioni di foro

# GSXV



Giunto realizzato da due mozzì in alluminio anodizzato con soffiello speciale in acciaio. Ottima capacità di correggere errori di disallineamento, elevata rigidità torsionale. Assenza di gioco ed assenza di vibrazioni. Ottimo nei servoazionamenti. Sistema di fissaggio a morsetto. Possono lavorare a temperature comprese tra -30 °C e 120 °C.

Coupling obtained from two anodized aluminium hubs with special steel bellows. Unique misalignment correction capacity; high torque rigidity. Backlash and vibration free. Outstanding servo control. Clamp fixing system. Working temperature range: -30 °C ÷ +120 °C.

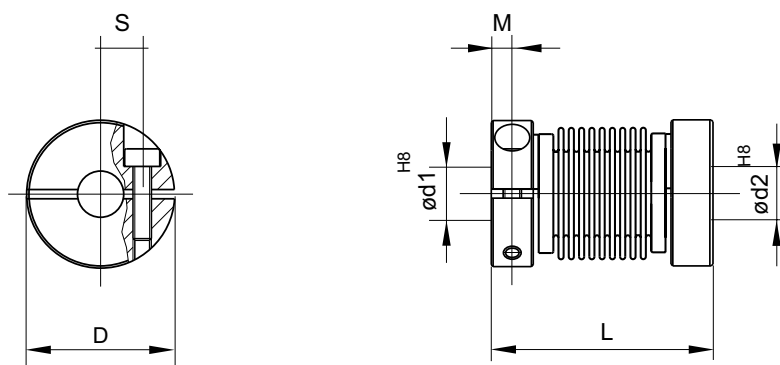

Il disegno è puramente esemplificativo

Dati Tecnici Technical data	Velocità massima Maximum speed	Coppia Massima Maximum torque	Disallineamento radiale max. Radial misalignment max.	Disallineamento assiale max. Axial misalignment max.	Disallineamento angolare max. Angular misalignment max.	Rigidità torsionale Torsional stiffness	Rigidità radiale Radial stiffness	Momento di inerzia Moment of inertia	Coppia di serraggio max. Clamping torque max.	Peso - Weight	Materiale mozzì Hub material	Materiale soffiello Bellow Material
Unità Unit	min <sup>-1</sup>	Ncm	mm	mm	Gradi/ degree	Nm/rad	N/mm	gcm <sup>2</sup>	Ncm	g		
GSXV1622	10.000	40	± 0,20	± 0,4	± 3	90	40	2,1	50	6	Alluminio anodizzato Anodised aluminium	Acciaio inox Stainless steel
GSXV1624	10.000	40	± 0,25	± 0,45	± 4	85	20	2,2	50	6,5	Alluminio anodizzato Anodised aluminium	Acciaio inox Stainless steel
GSXV1627	10.000	40	± 0,3	± 0,5	± 4	70	15	2,6	50	7	Alluminio anodizzato Anodised aluminium	Acciaio inox Stainless steel
GSXV2129	10.000	80	± 0,25	± 0,4	± 4	150	25	9	100	15	Alluminio anodizzato Anodised aluminium	Acciaio inox Stainless steel
GSXV2135	10.000	80	± 0,3	± 0,5	± 4	140	10	9,5	100	16	Alluminio anodizzato Anodised aluminium	Acciaio inox Stainless steel
GSXV2429	10.000	80	± 0,25	± 0,4	± 4	150	25	15	100	17	Alluminio anodizzato Anodised aluminium	Acciaio inox Stainless steel
GSXV2435	10.000	80	± 0,3	± 0,5	± 4	140	10	15,2	100	18	Alluminio anodizzato Anodised aluminium	Acciaio inox Stainless steel
GSXV3030	10.000	200	± 0,3	± 0,4	± 4	220	45	37	100	31	Alluminio anodizzato Anodised aluminium	Acciaio inox Stainless steel

Grandezza Size	ø D mm.	Lunghezza Length L - mm	Posizione vite Screw position M - mm	S	Filetto vite Screw thread	d1/d2						
GSXV1622	16	22	2.3	4,5	M2	03/03	04/04	04/05	04/06	05/05	06/06	
GSXV1624	16	24	2.3	4,5	M2	03/03	03/06	04/04	04/05	04/06	05/05	06/06
GSXV1627	16	27	2.3	4,5	M2	03/03	03/06	04/04	04/05	05/05	06/06	
GSXV2129	21	29	3	7	M2.5	06/06	06/10	08/08	10/10			
GSXV2135	21	35	3	7	M2.5	06/06	06/10	08/08	10/10			
GSXV2429	24	29	3	8,5	M2.5	06/12	10/12	12/12				
GSXV2435	24	35	3	8,5	M2.5	06/12	10/12	12/12				
GSXV3030	30	30	3	10,5	M3	10/12	12/12	14/14	16/16			

Sono disponibili altre combinazioni di foro

# GSNG . GSNV



Giunto realizzato da due mozzi in alluminio anodizzato con soffietto speciale in nichel. Buona capacità di correggere errori di disallineamento, elevata rigidità torsionale. Assenza di gioco ed assenza di vibrazioni. Ottimo nei sistemi di misura. Disponibile la versione in acciaio inox. Possono lavorare a temperature comprese tra -30 °C e 120 °C. I dati tecnici sottoriportati sono validi per sollecitazioni uniformi. In caso contrario contattare il nostro ufficio tecnico. Disponibile con sistema di serraggio a grani e vite.

Coupling obtained from two anodized aluminium hubs with special nickel bellows. Unique misalignment correction capacity; high torque rigidity. Backlash and vibration free. Outstanding in measuring system. Available also in stainless steel version. Screw and clamp fixing system. Working temperature range: -30 °C ÷ +120 °C. The technical data below applies to uniform stress. Otherwise, please contact our technical department.

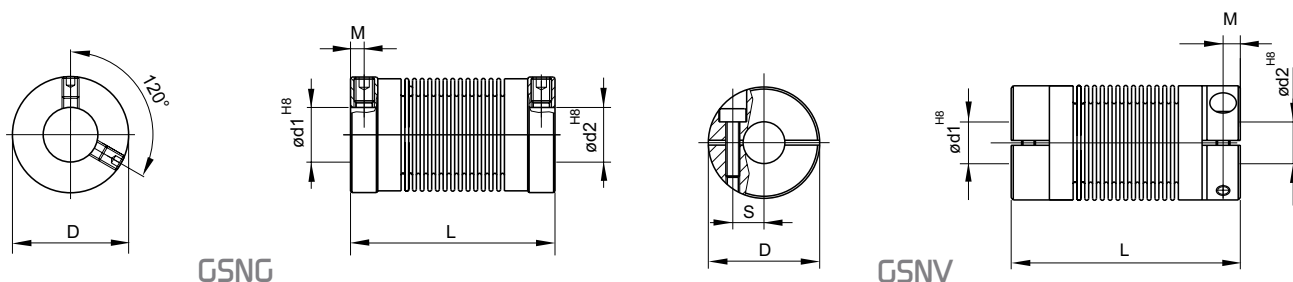

Il disegno è puramente esemplificativo

Dati Tecnici Technical data	Velocità massima Maximum speed	Coppia Massima Maximum torque	Disallineamento radiale max. Radial misalignment max.	Disallineamento assiale max. Axial misalignment max.	Disallineamento angolare max. Angular misalignment max.	Rigidità torsionale Torsional stiffness	Rigidità radiale Radial stiffness	Momento di inerzia Moment of inertia	Coppia di serraggio max. Clamping torque max.	Peso - Weight	Materiale mozzi Hub material	Materiale soffietto Bellows Material
Unità Unit	min <sup>-1</sup>	Ncm	mm	mm	Gradi/ degree	Nm/rad	N/mm	gcm <sup>2</sup>	Ncm	g		
GSNG1223	10.000	13	± 0,54	± 2,29	± 15	28	4,2	1,85	60	10	Alluminio anodizzato Anodised aluminium	Nichel Nickel
GSNG1730	10.000	39	± 0,72	± 3,09	± 14	70	3,0	3,81	80	10	Alluminio anodizzato Anodised aluminium	Nichel Nickel
GSNG2533	10.000	200	± 0,46	± 2,77	± 8	210	29	16,1	80	19,5	Alluminio anodizzato Anodised aluminium	Nichel Nickel
GSNV1733	10.000	39	± 0,72	± 3,09	± 14	70	3,0	4,89	35	11,5	Alluminio anodizzato Anodised aluminium	Nichel Nickel
GSNV2537	10.000	200	± 0,46	± 2,77	± 8	210	29	25,4	66	28,5	Alluminio anodizzato Anodised aluminium	Nichel Nickel

Grandezza Size	Ø D mm.	Lunghezza Length L - mm	Posizione grano Screw position M - mm	S	Filetto grano Screw thread	d1/d2					
GSNG1223	12	23	2.0	-	M2,5	02/02	02/03	03/03	04/04	04/06	06/06
GSNG1730	17	31	2.0	-	M3	04/04	04/06	06/06	06/10	08/08	10/10
GSNG2533	25	33	2.3	-	M3	06/06	06/10	06/12	08/08	10/10	12/12
GSNV1733	16,3	33	2.5	5	M2	03/03	04/04	04/06	06/06		
GSNV2537	25	37	2.8	9	M2.5	06/06	06/10	08/08	10/10	12/12	

Sono disponibili altre combinazioni di foro

# GLPV



Giunto ad innesto. Sono elettricamente isolanti. Antivibranti. Velocità ammissibili molto elevate. Elevata rigidità torsionale. Buona capacità di correzione degli errori di allineamento. Possono lavorare a temperature comprese tra -10 °C e + 80 °C.

Electrically insulating. Vibration free. High speed permissible. High torque rigidity. Good misalignment correction. Working temperature range: -10 °C ÷ +80 °C.

giunti a membrana  
spring disc couplings

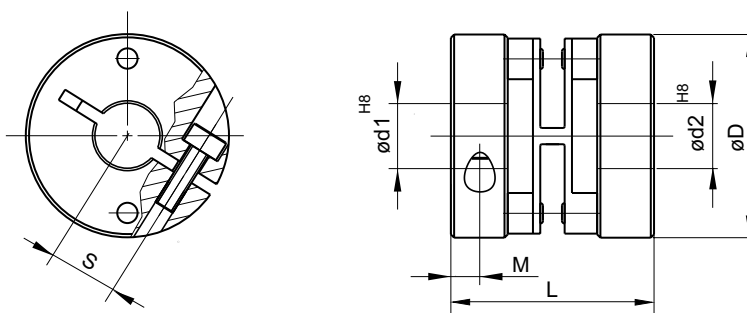

Il disegno è puramente esemplificativo

Dati Tecnici Technical data	Velocità massima Maximum speed	Coppia Massima Maximum torque	Disallineamento radiale max. Radial misalignment max.	Disallineamento assiale max. Axial misalignment max.	Disallineamento angolare max. Angular misalignment max.	Rigidità torsionale Torsional stiffness	Rigidità radiale Radial stiffness	Momento di inerzia Moment of inertia	Coppia di serraggio max. Clamping torque max.	Peso - Weight	Materiale mozzi Hub material	Materiale membrana Membrane Material
Unità Unit	min <sup>-1</sup>	Ncm	mm	mm	Gradi/ degree	Nm/rad	N/mm	gcm <sup>2</sup>	Ncm	g		
GLPV2519	12.000	40	± 0,25	± 0,4	± 2,5	22	60	13,5	65	16	Alluminio anodizzato Anodised aluminium	Poliamide 6.6 - fibra di vetro rinforzata Polyamid 6.6 fiberglass reinforced
GLPV2525	12.000	40	± 0,25	± 0,4	± 2,5	22	60	15	65	18	Alluminio anodizzato Anodised aluminium	Poliamide 6.6 - fibra di vetro rinforzata Polyamid 6.6 fiberglass reinforced
GLPV3022	12.000	60	± 0,3	± 0,4	± 2,5	30	40	35	80	30	Alluminio anodizzato Anodised aluminium	Poliamide 6.6 - fibra di vetro rinforzata Polyamid 6.6 fiberglass reinforced
GLPV3027	12.000	60	± 0,3	± 0,4	± 2,5	30	40	37	80	32	Alluminio anodizzato Anodised aluminium	Poliamide 6.6 - fibra di vetro rinforzata Polyamid 6.6 fiberglass reinforced

Grandezza Size	ø D mm.	Lunghezza Length L - mm	Posizione vite Screw position M - mm	S	Filetto vite Screw thread	d1/d2							
GLPV2519	25	19	3,5	8,5	M2,5	06/06	06/10	08/08	10/10				
GLPV2525	25	25	3,5	8,5	M2,5	06/06	06/10	08/08	10/10	10/12	12/12		
GLPV3022	30	22	3,5	10,5	M3	06/06	06/10	08/08	10/10	10/12	12/12	14/14	
GLPV3027	30	27	4	10,5	M3	06/06	06/10	08/08	10/10	10/12	12/12	14/14	

Sono disponibili altre combinazioni di foro

## GMZG



Idoneo per un'infinita gamma di applicazioni. Assenza di vibrazioni. Buona correzione degli errori di allineamento, bassa rigidità torsionale della molla. Modello estremamente robusto. Possono lavorare a temperature comprese tra -30 °C e + 120 °C.

Suited to countless applications. Vibration free. Good misalignment correction; low spring torque rigidity. Extremely sturdy model. Working temperature range: -30 °C ÷ +120 °C.

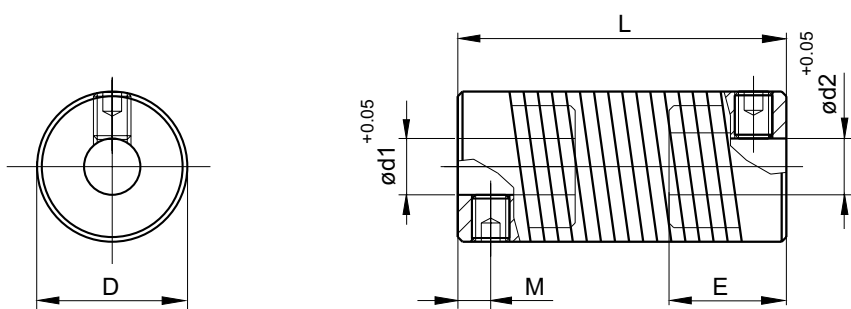

Il disegno è puramente esemplificativo

Dati Tecnici Technical data	Velocità massima Maximum speed	Coppia nominale Nominal torque	Disallineamento radiale max. Radial misalignment max.	Disallineamento assiale max. Axial misalignment max.	Disallineamento angolare max. Angular misalignment max.	Angolo di torsione a metà della coppia nominale. Valore relativo al senso di rotazione antiorario guardando il giunto dal lato di azionamento. Torsion angle at the half of nominal torque rotating direction counter clockwise in view of propulsive shaft.	Valore relativo al senso di rotazione orario guardando il giunto dal lato di azionamento. Clockwise in view of propulsive shaft.	Momento di inerzia Moment of inertia	Massima coppia di serraggio Max. clamping torque	Peso - Weight	Materiale molla Spring material	Materiale Mozzi Hubs material
Unità Unit	min <sup>-1</sup>	Ncm	mm	mm	Gradi/ degree	Gradi/degree	Gradi/ degree	gcm <sup>2</sup>	Ncm	g		
GMZG1225	8.000	15	± 0,5	± 0,5	± 5	40	60	2,8	70	14	Zinco presso fuso Zinc die casting	Acciaio nichelato Steel nickel-plate
GMZG1635	3.000	50	± 1,0	± 1,0	± 5	50	70	10	150	28	Zinco presso fuso Zinc die casting	Acciaio nichelato Steel nickel-plate
GMZG2650	3.000	150	± 1,5	± 1,0	± 5	40	60	95	300	100	Zinco presso fuso Zinc die casting	Acciaio nichelato Steel nickel-plate

Grandezza Size	Ø D mm.	Lunghezza / Length L - mm	E - mm.	Posizione grano Screw position M - mm	Filetto grano Screw thread S	d1/d2									
GMZG1225	12	25	9	2,4	M3	03/03	03/04	04/04	05/05	06/06					
GMZG1635	16	35	12,5	3,5	M4	04/05	05/05	05/06	06/06	06/08	08/08				
GMZG2650	26	50	17	4,5	M5	06/06	06/08	06/10	08/08	08/10	10/10	10/12	12/12		

Sono disponibili altre combinazioni di foro



Giunti realizzati da un unico pezzo di materiale. Idoneo per un'infinita gamma di applicazioni. Assenza di gioco, assenza di vibrazioni e manutenzioni. Ottima capacità di correggere errori di disallineamento ed elevata rigidità torsionale. Possono lavorare a temperature comprese tra -30 °C e 150 °C.

Couplings obtained from one piece of material. Suited to countless applications. Backlash, vibration and maintenance free. Unique misalignment correction; high torque rigidity.

Working temperature range: -30 °C ÷ +150 °C.

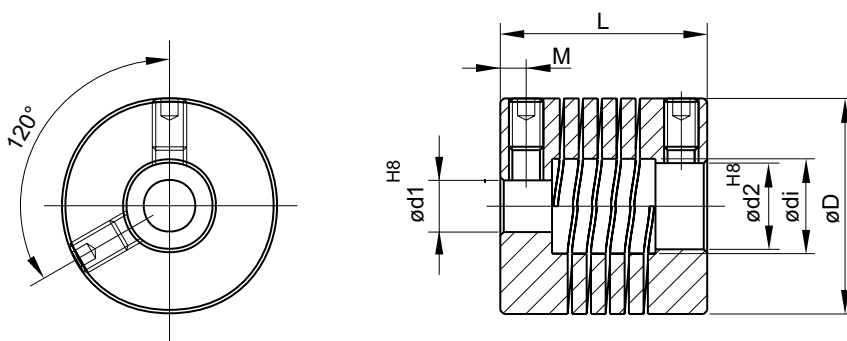

Il disegno è puramente esemplificativo

Dati Tecnici Technical data	Velocità massima Maximum speed	Coppia Massima Maximum torque	Disallineamento radiale max. Radial misalignment max.	Disallineamento assiale max. Axial misalignment max.	Disallineamento angolare max. Angular misalignment max.	Rigidità torsionale Torsional stiffness	Rigidità radiale Radial stiffness	Momento di inerzia Moment of inertia	Coppia di serraggio max. Clamping torque max.	Peso - Weight	Materiale Material
Unità / Unit	min <sup>-1</sup>	Ncm	mm	mm	Gradi/degree	Nm/rad	N/mm	gcm <sup>2</sup>	Ncm	g	
GEAG6508	8.000	2	± 0,1	± 0,15	± 2	0,55	24	0,02	8	0,5	Alluminio / Aluminium
GEAG1015	8.000	15	± 0,15	± 0,2	± 2	2,2	22	0,34	15	2,4	Alluminio / Aluminium
GEAG1218	8.000	25	± 0,15	± 0,25	± 2,5	2,8	28	0,83	35	4	Alluminio / Aluminium
GEAG1622	8.000	40	± 0,2	± 0,3	± 3	5	34	3,2	50	9,5	Alluminio / Aluminium
GEAG1922	8.000	60	± 0,25	± 0,4	± 3,5	9	40	6,7	50	13	Alluminio / Aluminium
GEAG2019	8.000	60	± 0,25	± 0,4	± 3,5	9	40	6	50	12	Alluminio / Aluminium
GEAG2524	8.000	100	± 0,3	± 0,5	± 4	20	60	22,2	120	26	Alluminio anodizzato Anodised aluminium
GEAG2532	8.000	100	± 0,3	± 0,5	± 4	18	50	30	120	35	Alluminio anodizzato Anodised aluminium
GEAG3030	8.000	150	± 0,3	± 0,5	± 4	21	60	57	120	45	Alluminio anodizzato Anodised aluminium
GEAG3038	8.000	150	± 0,3	± 0,5	± 4	21	60	76	120	60	Alluminio anodizzato Anodised aluminium

Grandezza Size	ø D mm.	Lunghezza Length L - mm	Posizione grano Screw position M - mm	Filetto grano Screw thread	d1/d2								
GEAG6508	6,5	8	1,3	M1,6	01/01	01/02	02/02						
GEAG1015	10	15	2,0	M2	02/02	02/03	02/04	02/05	03/03	03/05			
GEAG1218	12	18	2,5	M2,5	02/04	03/03	03/04	04/04					
GEAG1622	16	22	3,0	M3	03/03	03/05	04/04	04/05	05/05	06/06			
GEAG1922	19	22	3,0	M3	04/04	04/06	05/05	06/06	06/06	06/08			
GEAG2019	20	19	2,8	M3	04/06	05/05	06/06	06/08					
GEAG2524	25	24	3,0	M4	06/06	06/08	06/10	08/08	08/10	10/10	12/12		
GEAG2532	25	32	4,0	M4	06/06	06/08	06/10	08/08	08/10	10/10	10/12	12/12	
GEAG3030	30	30	4,0	M4	10/10	10/12	10/14						
GEAG3038	30	38	5,0	M4	10/10	10/12	12/12	10/14					

Per forature diverse contattare i nostri uffici.

# GEAV



Giunti realizzati da un unico pezzo di materiale con sistema di fissaggio a morsetto. Idoneo per un'infinita gamma di applicazioni. Assenza di gioco, assenza di vibrazioni e manutenzioni. Ottima capacità di correggere errori di disallineamento ed elevata rigidità torsionale. Possono lavorare a temperature comprese tra -30 °C e 150 °C.

Couplings obtained from one piece of material. Clamp fixing system. Suited to countless applications. Backlash, vibration and maintenance free. Unique misalignment correction; high torque rigidity. Working temperature range: -30 °C ÷ +150 °C.

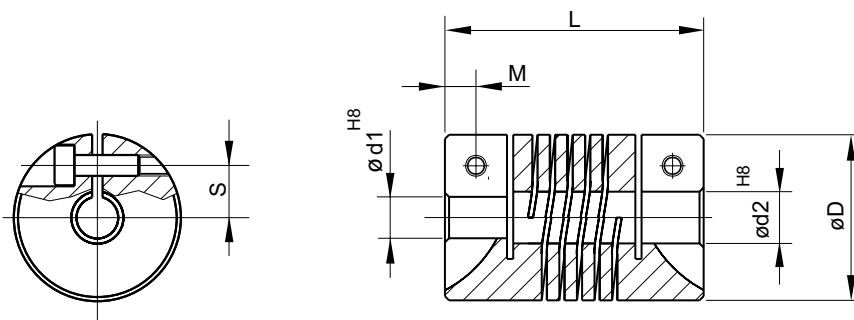

Il disegno è puramente esemplificativo

Dati Tecnici Technical data	Velocità massima Maximum speed	Coppia Massima Maximum torque	Disallineamento radiale max. Radial misalignment max.	Disallineamento assiale max. Axial misalignment max.	Disallineamento angolare max. Angular misalignment max.	Rigidità torsionale Torsional stiffness	Rigidità radiale Radial stiffness	Momento di inerzia Moment of inertia	Coppia di serraggio max. Clamping torque max.	Peso - Weight	Materiale Material
Unità Unit	min <sup>-1</sup>	Ncm	mm	mm	Gradi/ degree	Nm/rad	N/mm	gcm <sup>2</sup>	Ncm	g	
GEAV1421	6.000	50	± 0,2	± 0,25	± 3	4,5	22	1,9	50	6,5	Alluminio anodizzato Aluminium anodised
GEAV1625	6.000	60	± 0,2	± 0,3	± 3,5	5,5	30	3,8	50	10	Alluminio anodizzato Aluminium anodised
GEAV1928	6.000	80	± 0,25	± 0,4	± 4	8	36	8,7	80	16	Alluminio anodizzato Aluminium anodised
GEAV2532	6.000	100	± 0,35	± 0,5	± 4	16	45	29	100	34	Alluminio anodizzato Aluminium anodised
GEAV3038	6.000	150	± 0,35	± 0,5	± 4	19	60	76	100	58	Alluminio anodizzato Aluminium anodised

Grandezza Size	ø D mm.	Lunghezza Length L - mm	Posizione vite Screw position M - mm	S	Filetto vite Screw thread	d1/d2						
GEAV1421	14	21	2,6	4	M2	02/02	02/03	03/03	03/04	04/04		
GEAV1625	16	25	3,0	5	M2	03/03	03/05	04/04	04/06	05/05	05/06	
GEAV1928	19	28	3,3	5,2	M3	04/04	04/06	05/05	05/06	06/06		
GEAV2532	25	32	4	8	M3	06/06	06/08	06/10	08/08	08/10	10/10	10/12
GEAV3038	30	38	4,8	9,8	M4	10/10	10/12	12/12	14/14			

Per forature diverse contattare i nostri uffici.



# GEXG . GEXV



Giunti realizzati da un unico pezzo di materiale in acciaio inox 1.4104. Idoneo per un'infinita gamma di applicazioni. Assenza di gioco, assenza di vibrazioni e manutenzioni. Ottima capacità di correggere errori di disallineamento ed elevata rigidità torsionale. Possono lavorare a temperature comprese tra -30 °C e 180 °C.

Couplings obtained from one piece of material realised in stainless steel 1.4104. Screw and clamp fixing system. Suited to countless applications. Backlash, vibration and maintenance free. Unique misalignment correction; high torque rigidity. Working temperature range: -30 °C ÷ +180 °C.

giunti elica in acciaio inox  
stainless steel spiral beam couplings

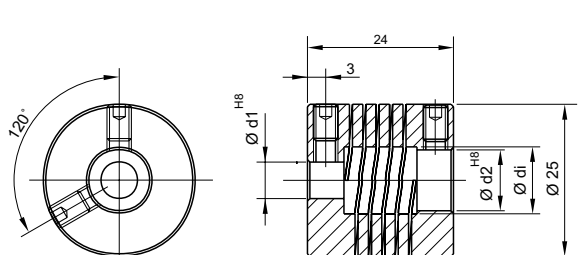

GEXG

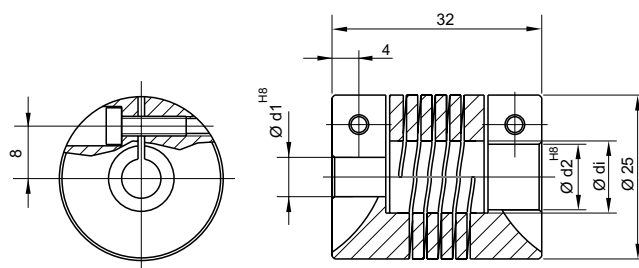

GEXV

Il disegno è puramente esemplificativo

Dati Tecnici Technical data	Velocità massima Maximum speed	Coppia Massima Maximum torque	Disallineamento radiale max. Radial misalignment max.	Disallineamento assiale max. Axial misalignment max.	Disallineamento angolare max. Angular misalignment max.	Rigidità torsionale Torsional stiffness	Rigidità radiale Radial stiffness	Momento di inerzia Moment of inertia	Coppia di serraggio max. Clamping torque max.	Peso - Weight	Materiale Material
Unità Unit	min <sup>-1</sup>	Ncm	mm	mm	Gradi/ degree	Nm/rad	N/mm	gcm <sup>2</sup>	Ncm	g	
GEXG2524	8.000	200	± 0,3	± 0,5	± 4	40	250	64	200	65	Acciaio inox 1.1404 Stainless steel 1.4104
GEXV2532	6.000	200	± 0,35	± 0,5	± 4	29	150	84	200	88	Acciaio inox 1.1404 Stainless steel 1.4104

Grandezza Size	Ø D mm.	Lunghezza Length L - mm	Posizione grano Screw position - mm	Filetto Thread	d1/d2
GEXG2524	25	24	3,0	M4 grano	08/08 10/10
GEXV2532	25	32	4,0	M3 vite	06/10 08/08 10/10

Per forature diverse contattare i nostri uffici.

# E3AG



Giunti realizzati da un unico pezzo di materiale. Ideo-  
neo per un'infinita gamma di applicazioni. Assenza di  
gioco, assenza di vibrazioni e manutenzioni. Ottima  
capacità di correggere errori di disallineamento ed  
elevata rigidità torsionale. Coppie elevate. Possono  
lavorare a temperature comprese tra -40 °C e 140 °C.

Couplings obtained from one piece of material.  
Screw fixing system. Suited to countless applica-  
tions. Backlash, vibration and maintenance free.  
Unique misalignment correction; high torque rigidity.  
High maximum torque. Working temperature range:  
-40 °C ÷ +140 °C.

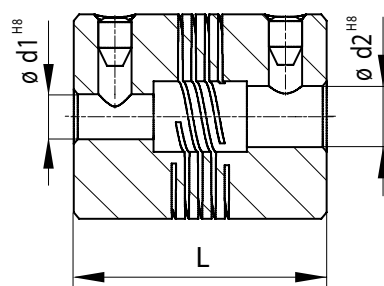
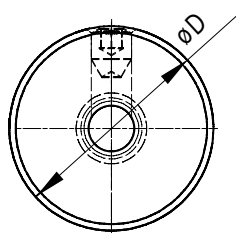

Il disegno è puramente esemplificativo

Dati Tecnici Technical data	Velocità massima Maximum speed	Coppia Massima Maximum torque	Disallineamento radiale max. Radial misalignment max.	Disallineamento assiale max. Axial misalignment max.	Disallineamento angolare max. Angular misalignment max.	Rigidità torsionale Torsional stiffness	Rigidità radiale Radial stiffness	Momento di inerzia Moment of inertia	Coppia di serraggio max. Clamping torque max.	Peso - Weight	Materiale Material
Unità Unit	min <sup>-1</sup>	Nm	mm	mm	Gradi/ degree	Nm/rad	N/mm	gcm <sup>2</sup>	Ncm	g	
E3AG1014	5.000	0,4	± 0,1	± 0,1	± 3	3,8	100	0,3	20	2	Alluminio Aluminium
E3AG1319	5.000	0,9	± 0,13	± 0,2	± 5	15	160	1,2	40	5	Alluminio Aluminium
E3AG1620	5.000	1,5	± 0,13	± 0,2	± 5	22	140	3,2	70	9	Alluminio Aluminium
E3AG1923	5.000	2,5	± 0,13	± 0,25	± 5	40	130	8	70	15	Alluminio Aluminium
E3AG2532	5.000	4	± 0,13	± 0,25	± 5	80	139	35	200	37	Alluminio Aluminium
E3AG3245	5.000	6	± 0,13	± 0,25	± 5	130	165	124	300	82	Alluminio Aluminium

Grandezza Size	Ø D mm.	Lunghezza Length L - mm	Filetto grano Screw thread	d1/d2					
E3AG1014	9,5	14,2	M2,5	02/03	02/04	03/03			
E3AG1319	12,7	19,1	M3	03/04	03/05	04/04	04/05	05/05	
E3AG1620	15,9	20,3	M4	03/04	04/04	04/06	05/05	06/06	
E3AG1923	19,1	22,9	M4	03/05	06/06	06/08	08/08		
E3AG2532	25,4	31,8	M5	05/06	06/06	08/08	08/10	10/10	
E3AG3245	31,8	44,5	M6	08/08	08/10	10/10	10/12	12/12	14/14

Per forature diverse contattare i nostri uffici.

# E3AV



Giunti realizzati da un unico pezzo di materiale con sistema di fissaggio a morsetto. Idoneo per un'infinita gamma di applicazioni. Assenza di gioco, assenza di vibrazioni e manutenzioni. Ottima capacità di correggere errori di disallineamento ed elevata rigidità torsionale. Coppie elevate. Possono lavorare a temperature comprese tra -40 °C e 140 °C.

Couplings obtained from one piece of material. Clamp fixing system. Suited to countless applications. Backlash, vibration and maintenance free. Unique misalignment correction; high torque rigidity. High maximum torque. Working temperature range: -40 °C ÷ +140 °C.

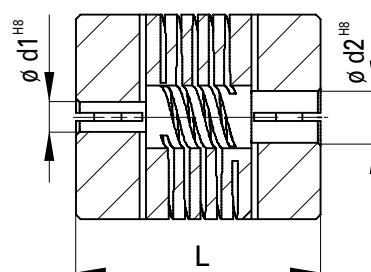
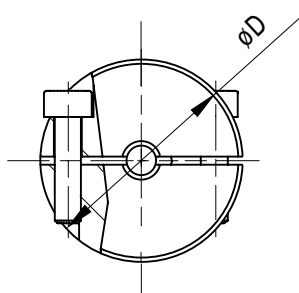

Il disegno è puramente esemplificativo

Dati Tecnici Technical data	Velocità massima Maximum speed	Coppia Massima Maximum torque	Disallineamento radiale max. Radial misalignment max.	Disallineamento assiale max. Axial misalignment max.	Disallineamento angolare max. Angular misalignment max.	Rigidità torsionale Torsional stiffness	Rigidità radiale Radial stiffness	Momento di inerzia Moment of inertia	Coppia di serraggio max. Clamping torque max.	Peso - Weight	Materiale Material
Unità Unit	min <sup>-1</sup>	Nm	mm	mm	Gradi/ degree	Nm/rad	N/mm	gcm <sup>2</sup>	Ncm	g	
E3AV1014	5.000	0,4	± 0,1	± 0,1	± 3	3,8	100	0,3	25	2	Alluminio Aluminium
E3AV1319	5.000	0,9	± 0,13	± 0,2	± 5	15	160	1,2	30	5	Alluminio Aluminium
E3AV1620	5.000	1,5	± 0,13	± 0,2	± 5	22	143	3,2	40	9	Alluminio Aluminium
E3AV1923	5.000	3	± 0,13	± 0,2	± 5	40	130	8	80	15	Alluminio Aluminium
E3AV2532	5.000	4	± 0,13	± 0,25	± 5	80	139	35	80	37	Alluminio Aluminium
E3AV3245	5.000	6	± 0,13	± 0,25	± 5	130	165	124	150	82	Alluminio Aluminium

Grandezza Size	Ø D mm.	Lunghezza Length L - mm	Filetto vite Screw thread	d1/d2					
E3AV1014	9,5	14,2	M1,6	02/03	02/04	03/03	04/04		
E3AV1319	12,7	19,1	M2	03/04	03/05	04/04	04/05	05/05	
E3AV1620	15,9	20,1	M2,5	03/04	04/04	04/05	04/06	05/05	06/06
E3AV1923	19,1	22,9	M3	03/05	06/06	06/08	08/08		
E3AV2532	25,4	31,8	M3	05/06	06/06	08/08	08/10	10/10	
E3AV3245	31,8	44,5	M4	08/08	08/10	10/10	10/12	12/12	14/14

Per forature diverse contattare i nostri uffici.

# E3XG



Giunti realizzati da un unico pezzo di materiale in acciaio inox. Idoneo per un'infinita gamma di applicazioni. Assenza di gioco, assenza di vibrazioni e manutenzioni. Ottima capacità di correggere errori di disallineamento ed elevata rigidità torsionale. Coppie elevate. Possono lavorare a temperature comprese tra -40 °C e 140 °C.

Couplings obtained from one piece of material realised in stainless steel. Screw fixing system. Suited to countless applications. Backlash, vibration and maintenance free. Unique misalignment correction; high torque rigidity. High maximum torque. Working temperature range: -40 °C ÷ +140 °C.

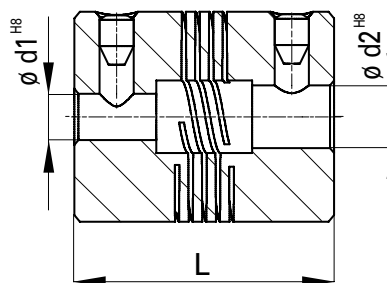
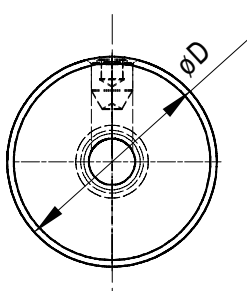

Il disegno è puramente esemplificativo

Dati Tecnici Technical data	Velocità massima Maximum speed	Coppia Massima Maximum torque	Disallineamento radiale max. Radial misalignment max.	Disallineamento assiale max. Axial misalignment max.	Disallineamento angolare max. Angular misalignment max.	Rigidità torsionale Torsional stiffness	Rigidità radiale Radial stiffness	Momento di inerzia Moment of inertia	Coppia di serraggio max. Clamping torque max.	Peso - Weight	Materiale Material
Unità Unit	min <sup>-1</sup>	Nm	mm	mm	Gradi/ degree	Nm/rad	N/mm	gcm <sup>2</sup>	Ncm	g	
E3XG1319	5.000	1	± 0,13	± 0,2	± 5	30	175	3,3	40	14	Acciaio inox Stainless steel
E3XG1620	5.000	1,8	± 0,13	± 0,25	± 5	40	260	8,7	70	24	Acciaio inox Stainless steel
E3XG1923	5.000	2,7	± 0,13	± 0,25	± 5	80	250	20,9	70	39	Acciaio inox Stainless steel
E3XG2532	5.000	6	± 0,13	± 0,25	± 5	100	170	90,4	200	97	Acciaio inox Stainless steel

Grandezza Size	$\varnothing D$ mm.	Lunghezza Length L - mm	Filetto grano Screw thread	d1/d2					
E3XG1319	12,7	19,1	M3	03/04	03/05	04/04	04/05	05/05	
E3XG1620	15,9	20,3	M4	03/04	03/05	04/04	04/06	06/06	
E3XG1923	19,1	22,9	M4	03/05	05/05	06/06	06/08	08/08	
E3XG2532	25,4	31,8	M5	05/06	06/06	08/08	08/10	10/10	

Per forature diverse contattare i nostri uffici.

# E3XV



Giunti realizzati da un unico pezzo di materiale in acciaio inox con sistema di fissaggio a morsetto. Idoneo per un'infinita gamma di applicazioni. Assenza di gioco, assenza di vibrazioni e manutenzioni. Ottima capacità di correggere errori di disallineamento ed elevata rigidità torsionale. Coppie elevate. Possono lavorare a temperature comprese tra -40 °C e 140 °C.

Couplings obtained from one piece of material realised in stainless steel. Clamp fixing system. Suited to countless applications. Backlash, vibration and maintenance free. Unique misalignment correction; high torque rigidity. High maximum torque. Working temperature range: -40 °C ÷ +140 °C.

giunti elica in acciaio inox  
stainless steel spiral beam couplings

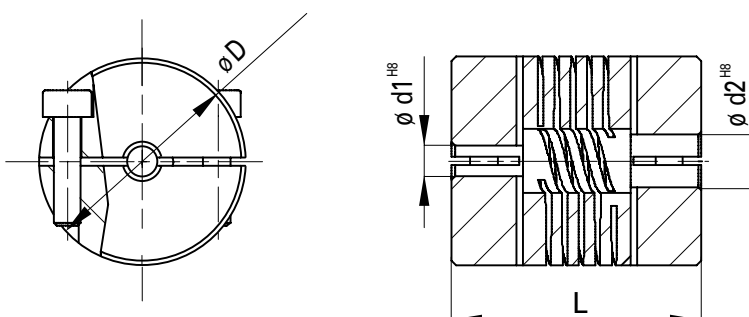

Il disegno è puramente esemplificativo

Dati Tecnici Technical data	Velocità massima Maximum speed	Coppia Massima Maximum torque	Disallineamento radiale max. Radial misalignment max.	Disallineamento assiale max. Axial misalignment max.	Disallineamento angolare max. Angular misalignment max.	Rigidità torsionale Torsional stiffness	Rigidità radiale Radial stiffness	Momento di inerzia Moment of inertia	Coppia di serraggio max. Clamping torque max.	Peso - Weight	Materiale Material
Unità Unit	min <sup>-1</sup>	Nm	mm	mm	Grad/ degree	Nm/rad	N/mm	gcm <sup>2</sup>	Ncm	g	
E3XV1319	5.000	1	± 0,13	± 0,2	± 5	30	175	3,3	30	14	Acciaio inox Stainless steel
E3XV1620	5.000	1,8	± 0,13	± 0,25	± 5	40	260	8,7	40	24	Acciaio inox Stainless steel
E3XV1923	5.000	2,7	± 0,13	± 0,25	± 5	80	250	20,9	80	39	Acciaio inox Stainless steel
E3XV2532	5.000	6	± 0,13	± 0,25	± 5	100	170	90,4	80	97	Acciaio inox Stainless steel

Grandezza Size	ø D mm.	Lunghezza Length L - mm	Filetto grano Screw thread	d1/d2				
E3XV1319	12,7	19,1	M2	03/04	03/05	04/04	04/05	
E3XV1620	15,9	20,3	M2,5	03/04	03/05	04/04	04/06	
E3XV1923	19,1	22,9	M3	03/05	05/05	06/06	06/08	08/08
E3XV2532	25,4	31,8	M3	05/06	06/06	08/08	08/10	10/10

Per forature diverse contattare i nostri uffici.

# E6AG



Giunti realizzati da un unico pezzo di materiale con spirale a due principi. Idoneo per un'infinita gamma di applicazioni. Assenza di gioco, assenza di vibrazioni e manutenzioni. Ottima capacità di correggere errori di disallineamento ed elevata rigidità torsionale. Coppie elevate. Possono lavorare a temperature comprese tra -40 °C e 140 °C.

Couplings obtained from one piece of material with double start. Screw fixing system. Suited to countless applications. Backlash, vibration and maintenance free. Unique misalignment correction; high torque rigidity. High maximum torque. Working temperature range: -40 °C ÷ +140 °C.

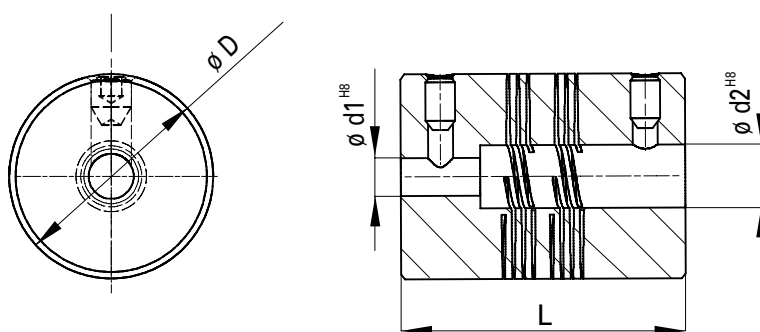

Il disegno è puramente esemplificativo

Dati Tecnici Technical data	Velocità massima Maximum speed	Coppia Massima Maximum torque	Disallineamento radiale max. Radial misalignment max.	Disallineamento assiale max. Axial misalignment max.	Disallineamento angolare max. Angular misalignment max.	Rigidità torsionale Torsional stiffness	Rigidità radiale Radial stiffness	Momento di inerzia Moment of inertia	Coppia di serraggio max. Clamping torque max.	Peso - Weight	Materiale Material
Unità Unit	min <sup>-1</sup>	Nm	mm	mm	Gradi/ degree	Nm/rad	N/mm	gcm <sup>2</sup>	Ncm	g	
E6AG1020	5.000	1	± 0,12	± 0,2	± 3	8	40	0,4	20	2,9	Alluminio / Aluminium
E6AG1323	5.000	2	± 0,17	± 0,25	± 5	12	40	1,2	40	5	Alluminio / Aluminium
E6AG1625	5.000	3,4	± 0,2	± 0,25	± 5	20	40	3,4	70	8,5	Alluminio / Aluminium
E6AG1927	5.000	5,3	± 0,25	± 0,25	± 7	40	50	7	70	12	Alluminio / Aluminium
E6AG2538	5.000	10	± 0,37	± 0,25	± 7	70	80	33	200	33	Alluminio / Aluminium
E6AG3258	5.000	15	± 0,5	± 0,25	± 7	125	60	147	300	93	Alluminio / Aluminium
E6AG3867	5.000	22	± 0,6	± 0,25	± 7	200	70	319	300	141	Alluminio / Aluminium

Grandezza Size	$\varnothing D$ mm.	Lunghezza Length L - mm	Filetto grano Screw thread	d1/d2					
E6AG1020	9,5	19,6	M2,5	02/03	03/03	03/04	04/04		
E6AG1323	12,7	22,9	M3	03/05	04/04	04/06	06/06		
E6AG1625	15,9	25,4	M4	03/05	05/05	06/06	06/08	08/08	
E6AG1927	19,1	26,5	M4	05/06	06/06	08/08	08/10	10/10	
E6AG2538	25,4	38	M5	08/08	08/10	10/10	10/12	12/12	
E6AG3258	31,75	58	M6	10/10	10/12	12/12	14/14	16/16	
E6AG3867	38,1	66,7	M6	12/12	12/14	12/16	14/14	16/16	18/18

Per forature diverse contattare i nostri uffici.

# E6AV



Giunti realizzati da un unico pezzo di materiale con spirale a due principi con sistema di fissaggio a morsetto. Idoneo per un'infinita gamma di applicazioni. Assenza di gioco, assenza di vibrazioni e manutenzioni. Ottima capacità di correggere errori di disallineamento ed elevata rigidità torsionale. Coppie elevate. Possono lavorare a temperature comprese tra -40 °C e 140 °C.

Couplings obtained from one piece of material with double start. Clamp fixing system. Suited to countless applications. Backlash, vibration and maintenance free. Unique misalignment correction; high torque rigidity. High maximum torque. Working temperature range: -40 °C ÷ +140 °C.

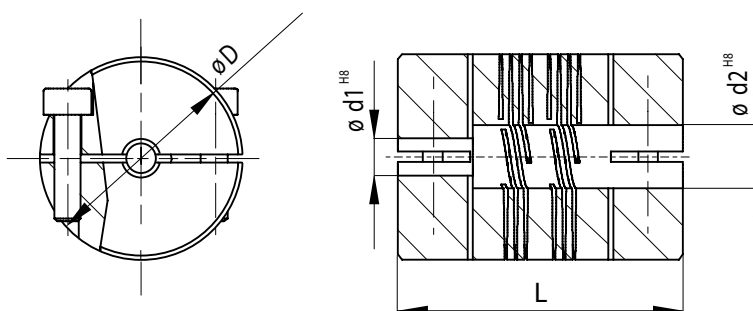

Il disegno è puramente esemplificativo

Dati Tecnici Technical data	Velocità massima Maximum speed	Coppia Massima Maximum torque	Disallineamento radiale max. Radial misalignment max.	Disallineamento assiale max. Axial misalignment max.	Disallineamento angolare max. Angular misalignment max.	Rigidità torsionale Torsional stiffness	Rigidità radiale Radial stiffness	Momento di inerzia Moment of inertia	Coppia di serraggio max. Clamping torque max.	Peso - Weight	Materiale Material
Unità Unit	min <sup>-1</sup>	Nm	mm	mm	Gradi/ degree	Nm/rad	N/mm	gcm <sup>2</sup>	Ncm	g	
E6AV1020	5.000	1	± 0,12	± 0,2	± 5	8	40	0,4	25	2,9	Alluminio / Aluminium
E6AV1323	5.000	2	± 0,17	± 0,25	± 5	12	40	1,2	30	5	Alluminio / Aluminium
E6AV1625	5.000	3,4	± 0,2	± 0,25	± 5	20	40	3,4	40	8,5	Alluminio / Aluminium
E6AV1927	5.000	5,3	± 0,25	± 0,25	± 7	40	50	7	40	12	Alluminio / Aluminium
E6AV2538	5.000	10	± 0,37	± 0,25	± 7	70	80	33	80	33	Alluminio / Aluminium
E6AV3258	5.000	15	± 0,5	± 0,25	± 7	125	60	147	150	93	Alluminio / Aluminium
E6AV3867	5.000	22	± 0,6	± 0,25	± 7	200	70	319	400	141	Alluminio / Aluminium

Grandezza Size	∅ D mm.	Lunghezza Length L - mm	Filetto vite Screw thread	d1/d2					
E6AV1020	9,5	19,6	M1,6	02/03	03/03	03/04	04/04		
E6AV1323	12,7	22,9	M2	03/05	04/04	04/06	06/06		
E6AV1625	15,9	25,4	M2,5	03/05	05/05	06/06	06/08	08/08	
E6AV1927	19,1	26,5	M2,5	05/06	06/06	08/08	08/10	10/10	
E6AV2538	25,4	38	M3	08/08	08/10	10/10	10/12	12/12	
E6AV3258	31,8	58	M4	10/10	10/12	12/12	14/14	16/16	
E6AV3867	38,1	66,7	M5	12/12	12/14	12/16	14/14	16/16	18/18

Per forature diverse contattare i nostri uffici.

# E6XG



Giunti realizzati da un unico pezzo di materiale in acciaio inox con spirale a due principi. Idoneo per un'infinita gamma di applicazioni. Assenza di gioco, assenza di vibrazioni e manutenzioni. Ottima capacità di correggere errori di disallineamento ed elevata rigidità torsionale. Coppie elevate. Possono lavorare a temperature comprese tra -40 °C e 140 °C.

Couplings obtained from one piece of material realised in stainless steel with double start. Screw fixing system. Suited to countless applications. Backlash, vibration and maintenance free. Unique misalignment correction; high torque rigidity. High maximum torque. Working temperature range: -40 °C ÷ +140 °C.

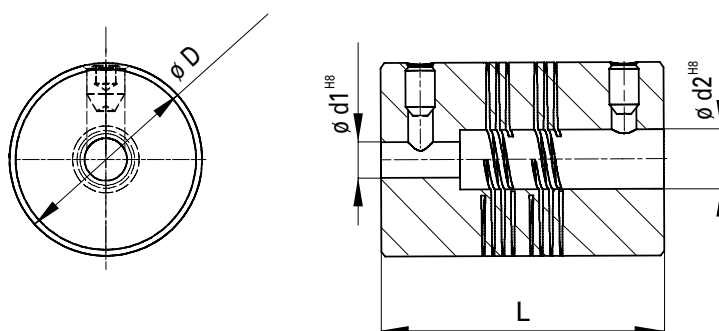

Il disegno è puramente esemplificativo

Dati Tecnici Technical data	Velocità massima Maximum speed	Coppia Massima Maximum torque	Disallineamento radiale max. Radial misalignment max.	Disallineamento assiale max. Axial misalignment max.	Disallineamento angolare max. Angular misalignment max.	Rigidità torsionale Torsional stiffness	Rigidità radiale Radial stiffness	Momento di inerzia Moment of inertia	Coppia di serraggio max. Clamping torque max.	Peso - Weight	Materiale Material
Unità Unit	min <sup>-1</sup>	Nm	mm	mm	Gradi/ degree	Nm/rad	N/mm	gcm <sup>2</sup>	Ncm	g	
E6XG1325	5.000	3	± 0,17	± 0,25	± 5	21	34	3,9	40	16	Acciaio inox Stainless steel
E6XG1625	5.000	5	± 0,2	± 0,25	± 5	45	97	10,3	70	26	Acciaio inox Stainless steel
E6XG1928	5.000	8	± 0,25	± 0,25	± 7	80	150	23,8	70	41	Acciaio inox Stainless steel
E6XG2538	5.000	16	± 0,37	± 0,25	± 7	170	125	101,6	200	103	Acciaio inox Stainless steel

Grandezza Size	$\phi D$ mm.	Lunghezza Length L - mm	Filetto grano Screw thread	d1/d2				
E6XG1325	12,7	25,4	M3	03/05	04/04	04/06	06/06	
E6XG1625	15,9	25,4	M4	03/05	05/05	06/06	06/08	08/08
E6XG1928	19,1	28	M4	05/06	06/06	08/08	08/10	10/10
E6XG2538	25,4	38	M5	08/08	08/10	10/10	10/12	12/12

Per forature diverse contattare i nostri uffici.



# E6XV



Giunti realizzati da un unico pezzo di materiale in acciaio inox e con spirale a due principi con sistema di fissaggio a morsetto. Idoneo per un'infinita gamma di applicazioni. Assenza di gioco, assenza di vibrazioni e manutenzioni. Ottima capacità di correggere errori di disallineamento ed elevata rigidità torsionale. Coppie elevate. Possono lavorare a temperature comprese tra -40 °C e 140 °C.

Couplings obtained from one piece of material realised in stainless steel with double start. Clamp fixing system. Suited to countless applications. Backlash, vibration and maintenance free. Unique misalignment correction; high torque rigidity. High maximum torque. Working temperature range: -40 °C ÷ +140 °C.

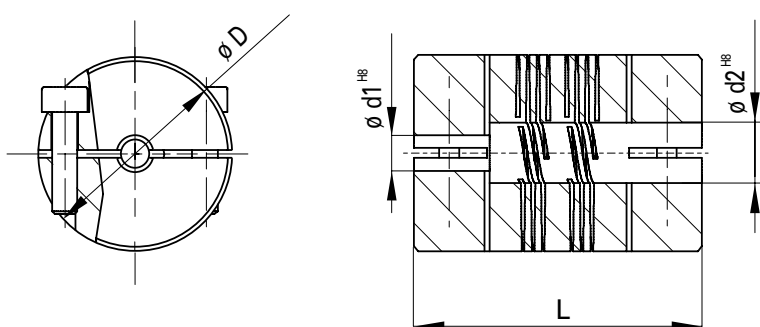

Il disegno è puramente esemplificativo

Dati Tecnici Technical data	Velocità massima Maximum speed	Coppia Massima Maximum torque	Disallineamento radiale max. Radial misalignment max.	Disallineamento assiale max. Axial misalignment max.	Disallineamento angolare max. Angular misalignment max.	Rigidità torsionale Torsional stiffness	Rigidità radiale Radial stiffness	Momento di inerzia Moment of inertia	Coppia di serraggio max. Clamping torque max.	Peso - Weight	Materiale Material
Unità Unit	min <sup>-1</sup>	Nm	mm	mm	Gradi/ degree	Nm/rad	N/mm	gcm <sup>2</sup>	Ncm	g	
E6XV1325	5.000	3	± 0,17	± 0,25	± 5	21	34	3,9	30	16	Acciaio inox Stainless steel
E6XV1625	5.000	5	± 0,2	± 0,25	± 5	45	97	10,3	40	26	Acciaio inox Stainless steel
E6XV1927	5.000	8	± 0,25	± 0,25	± 7	80	150	23,8	40	41	Acciaio inox Stainless steel
E6XV2538	5.000	16	± 0,37	± 0,25	± 7	170	125	101,6	150	103	Acciaio inox Stainless steel

Grandezza Size	$\phi D$ mm.	Lunghezza Length L - mm	Filetto vite Screw thread	d1/d2				
E6XV1325	12,7	25,4	M2	03/05	04/04	04/06	06/06	
E6XV1625	15,9	25,4	M2,5	03/05	05/05	06/06	06/08	08/08
E6XV1927	19,1	28	M2,5	05/06	06/06	08/08	08/10	
E6XV2538	25,4	38	M4	08/08	08/10	10/10	10/12	12/12

Per forature diverse contattare i nostri uffici.

# GSAG . GSAV



Sono realizzati da due mozzi di alluminio ed un elemento centrale in gomma in grado di attenuare le vibrazioni ed i vari tipi di disallineamenti, riducono la rumorosità. Consentono un'elevata trasmissione della coppia nonostante le dimensioni ridotte. Entrambe le versioni di giunto sono disponibili in acciaio inox. Possono lavorare a temperature comprese tra -30 °C e 80 °C.

Obtained from two aluminium hubs and one central rubber part damping vibration and correcting misalignment; reduced noise. High torque transmission despite their compact size. Both coupling versions are suitable in stainless steel. Working temperature range: -30 °C ÷ +80 °C.

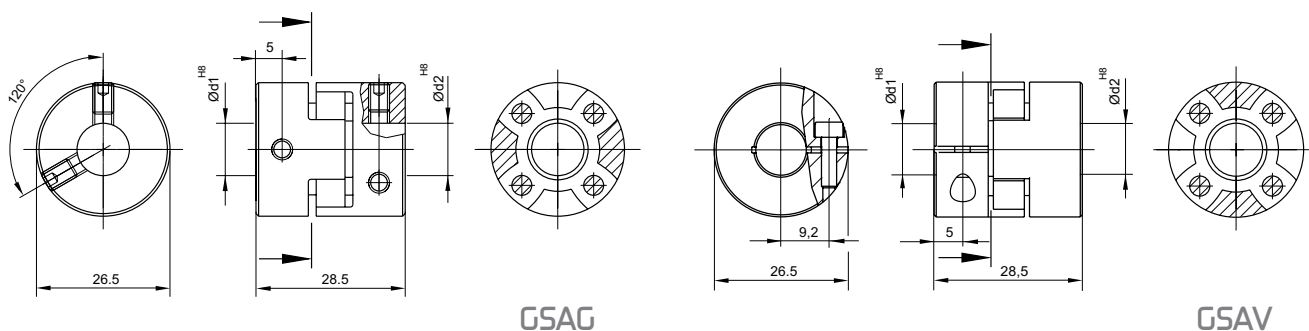

Il disegno è puramente esemplificativo

Dati Tecnici Technical data	Durezza della stella Hardness of damping element	Velocità massima Maximum speed	Coppia Massima T <sub>kmax</sub> Maximum torque	Disallineamento radiale a n = 750 min-1 /rpm Radial misalignment at n=750 min-1/rpm	Disallineamento assiale Axial misalignment	Disallineamento angolare a n = 750 min-1/rpm - Angular misalignment at n = 750 min-1/rpm	Angolo di torsione a T <sub>kmax</sub> - Twist at maximum torque	Momento di inerzia Moment of inertia	Coppia di serraggio max. Clamping torque max.	Peso - Weight	Materiale mozzi Hub material	Materiale stella Material of damping element
Unità Unit		min <sup>-1</sup>	Ncm	mm	mm	Gradi/degree	Gradi/degree	gcm <sup>2</sup>	DIN 912 Ncm DIN 916 Ncm	g		
GSAG1500 80 GSAV1500 80	80 (blu) 80 (blue)	19.000	800	± 0,22	± 1	± 1,3	10	30	150 120	34	Alluminio Aluminium	Poliuretano Polyurethane
GSAG1500 92 GSAV1500 92	92 (bianco) 92 (white)	19.000	1.500	± 0,22	± 1	± 1,3	10	30	150 120	34	Alluminio Aluminium	Poliuretano Polyurethane
GSAG1500 98 GSAV1500 98	98 (rosso) 98 (red)	19.000	2.500	± 0,22	± 1	± 1,3	10	30	150 120	34	Alluminio Aluminium	Poliuretano Polyurethane

Grandezza Size	d1/d2					
GSAG1500	06/06	06/08	08/08	08/10	10/10	10/12
GSAV1500	06/06	06/08	08/08	08/10	10/10	10/12

Sono disponibili altre combinazioni di foro

# GMPG . GMOG



Giunto molto economico realizzato con la tecnica della pressofusione. L'inserimento delle parti metalliche nei mozzi permette un collegamento ottimale degli alberi. Sono termicamente ed elettricamente isolanti. Possono lavorare a temperature comprese tra -10 °C e +80 °C.

Highly cost-effective coupling built using die-casting technique. Metal parts fitted into hubs allow for optimal shaft connection. Thermally and electrically insulating. Working temperature range: -10 °C ÷ +80 °C.

giunti a membrana  
cross-slotted couplings

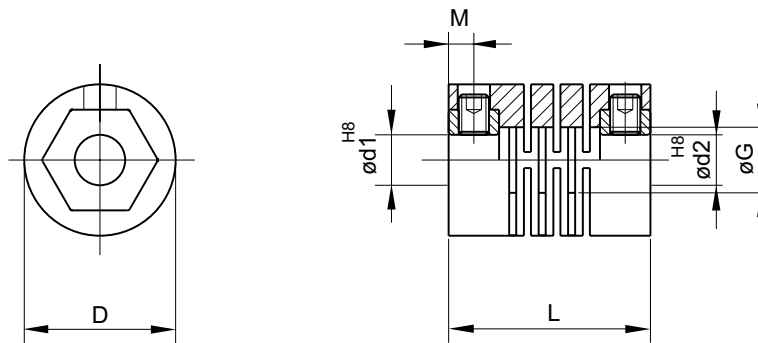

Il disegno è puramente esemplificativo

Dati Tecnici Technical data	Velocità massima Maximum speed	Coppia Massima Maximum torque	Disallineamento radiale max. Radial misalignment max.	Disallineamento assiale max. Axial misalignment max.	Disallineamento angolare max. Angular misalignment max.	Rigidità torsionale Torsional stiffness	Rigidità radiale Radial stiffness	Momento di inerzia Moment of inertia	Coppia di serraggio max. Clamping torque max.	Peso - Weight	Materiale mozzi Hub material	Materiale soffietto Bellow Material
Unità Unit	min <sup>-1</sup>	Ncm	mm	mm	Gradi/ degree	Nm/rad	N/mm	gcm <sup>2</sup>	Ncm	g		
GMPG1520	12.000	20	± 0,3	± 0,2	± 2,5	12	45	2	70	6	Poliammide 6.6, fibra di vetro rinforzata Polyamid 6.6, fiberglass reinforced / Polycarbonat (PC)	Ottone Brass
GMOG1520	12.000	20	± 0,3	± 0,2	± 5	10	30	2	70	6	Policarbonato (PC) Polycarbonat (PC)	Ottone Brass
GMPG2224	10.000	80	± 0,3	± 0,3	± 3	38	115	7	120	10	Poliammide 6.6, fibra di vetro rinforzata Polyamid 6.6, fiberglass reinforced / Polycarbonat (PC)	Alluminio Aluminium

Grandezza Size	ø D mm.	Lunghezza Lenght L - mm	M	ø G mm.	d1/d2						
GMPG1520	15	20	2,5	6,5	02/02	03/03	04/04	04/05	05/05	05/06	06/06
GMOG1520	15	20	2,5	6,5	02/02	03/03	04/04	04/05	05/05	05/06	06/06
GMPG2224	22	24	3,25	10,6	04/04	06/06	06/08	08/08	08/10	10/10	

Sono disponibili altre combinazioni di foro

# GMPV



Giunto molto economico realizzato con la tecnica della pressofusione. I mozzi in alluminio anodizzato permettono un collegamento ottimale degli alberi. Sono termicamente ed elettricamente isolanti. Antivibranti. Possono lavorare a temperature comprese tra -10 °C e + 80 °C.

Highly cost-effective coupling built using die-casting technique. Anodized aluminium hubs allow for optimal shaft connection. Thermally and electrically insulating. Vibration free. Working temperature range: -10 °C ÷ +80 °C.

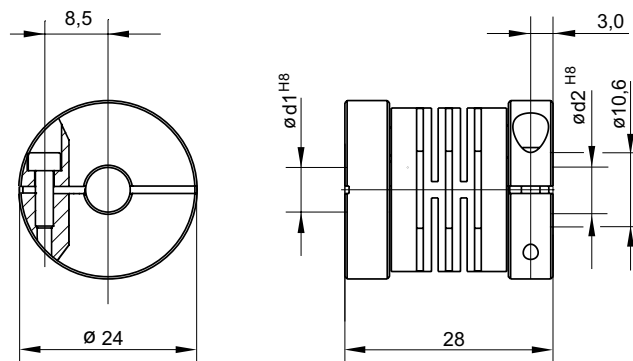

Il disegno è puramente esemplificativo

Dati Tecnici Technical data	Velocità massima Maximum speed	Coppia Massima Maximum torque	Disallineamento radiale max. Radial misalignment max.	Disallineamento assiale max. Axial misalignment max.	Disallineamento angolare max. Angular misalignment max.	Rigidità torsionale Torsional stiffness	Rigidità radiale Radial stiffness	Momento di inerzia Moment of inertia	Coppia di serraggio max. Clamping torque max.	Peso - Weight	Materiale mozzi Hub material	Materiale soffierto Bellow Material
Unità Unit	min <sup>-1</sup>	Ncm	mm	mm	Gradi/degree	Nm/rad	N/mm	gcm <sup>2</sup>	Ncm	g		
GMPV2428	10.000	80	± 0,3	± 0,2	± 3	38	115	23,5	65	19	Poliamide 6.6, fibra di vetro rinforzata Polyamid 6.6, fiberglass reinforced	Alluminio anodizzato Aluminium / anodised

Grandezza Size	d1/d2			
GMPV2428	06/06	06/08	06/10	10/10

Sono disponibili altre combinazioni di foro

# GGPG



Eccellente nella correzione degli errori di disallineamento radiale, laterale ed angolare. Termicamente ed elettricamente isolante. Non necessita di manutenzione. Possono lavorare a temperature comprese tra -30 °C e + 80 °C ed hanno una buona resistenza a benzina, olio, benzene, idrocarburi, alcool, solvente e numerose altre sostanze chimiche. È disponibile anche la versione grani e chiave.

Unique radial, lateral and angular misalignment correction. Thermally and electrically insulating. Maintenance free. Working temperature range: -30 °C ÷ +80 °C. High resistance to petrol, oil, benzene, hydrocarbons, alcohol, solvents and many other chemicals. Also available in screw and key versions.

giunti in poliuretano  
double loop couplings

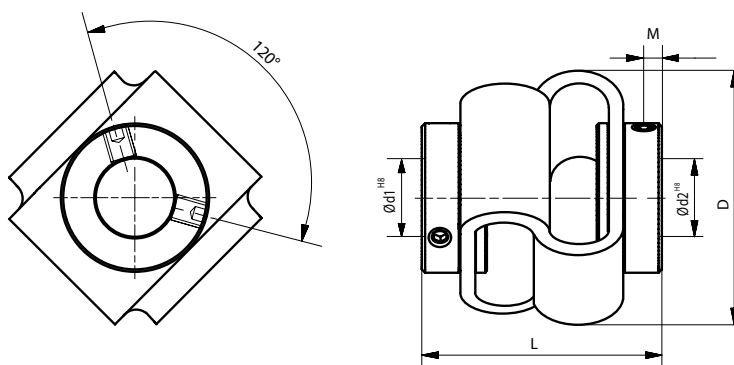

Il disegno è puramente esemplificativo

Dati Tecnici Technical data	Velocità massima Maximum speed	Coppia Massima Maximum torque	Disallineamento radiale max. Radial misalignment max.	Disallineamento assiale max. Axial misalignment max.	Disallineamento angolare max. Angular misalignment max.	Rigidità torsionale Torsional stiffness	Rigidità radiale Radial stiffness	Momento di inerzia Moment of inertia	Coppia di serraggio max. Clamping torque max.	Peso - Weight	Materiale flange Flange material	Materiale elemento di collegamento Material of the connecting element
Unità Unit	min <sup>-1</sup>	Nm	mm	mm	Gradi/degree	Nm/rad	N/mm	gcm <sup>2</sup>	Ncm	g		
GGPG2928	3.000	0,5	± 2	± 2	± 10	13	13	41	100	33	Acciaio galvanizzato Steel galvanized	Poliuretano Polyurethane
GGPG3835	3.000	1,5	± 2,5	± 3	± 10	25	15	104	200	48	Acciaio galvanizzato Steel galvanized	Poliuretano Polyurethane
GGPG4848	3.000	2	± 3	± 4	± 12	28	7	106	100	85	Acciaio galvanizzato Steel galvanized	Poliuretano Polyurethane
GGPG5658	3.000	5	± 5	± 5	± 15	43	9	220	300	140	Acciaio galvanizzato Steel galvanized	Poliuretano Polyurethane

Grandezza Size	Ø D mm.	Lunghezza Length L - mm	Posizione grano Screw position M - mm	Filetto grano Screw thread	d1/d2					
GGPG2928	29	29	2,5	M3	04/04	06/06	08/08	10/10		
GGPG3835	38	35	2,75	M4	06/06	08/08	10/10	12/12		
GGPG4848	48	46	9	M4	08/08	10/10	12/12	14/14		
GGPG5658	58	56	11	M5	10/10	12/12	14/14	16/16	18/18	19/19

Sono disponibili altre combinazioni di foro

# AGV . AGVF



Anelli di serraggio pensati per un utilizzo universale. Vite di fermo con testa esagonale in conformità alla norma DIN 912. È possibile su richiesta eseguire modelli speciali anche in acciaio.

Clamp collar suitable for countless applications. Available also the version in stainless steel on demand.

Dati Tecnici Technical data	Coppia Massima di Serraggio Max clamping torque	Peso - Weight	Materiale Material
Unità Unit	Ncm	g	
AGV1605	50	2,3	Alluminio anodizzato Aluminium anodised
AGV2005	50	3,2	Alluminio anodizzato Aluminium anodised
AGV2507	100	9	Alluminio anodizzato Aluminium anodised
AGV3008	150	13	Alluminio anodizzato Aluminium anodised

Dati Tecnici Technical data	Coppia Massima di Serraggio Max clamping torque	Peso - Weight	Materiale Material
Unità Unit	Ncm	g	
AGVF2005	50	3,5	Alluminio anodizzato Aluminium anodised
AGVF2507	100	9	Alluminio anodizzato Aluminium anodised
AGVF3008	150	13	Alluminio anodizzato Aluminium anodised

Grandezza Size	Ø D mm.	Fori possibili Standard holes
AGV1605	16	4-5-6
AGV2005	20	5-6-8-10
AGV2507	25	5-6-8-10-12
AGV3008	30	6-8-10-12 14-15-16

Grandezza Size	Ø D mm.	Fori possibili Standard holes
AGVF2005	20	3-4-5-6
AGVF2507	25	5-6-8-10
AGVF3008	30	6-8-10-12

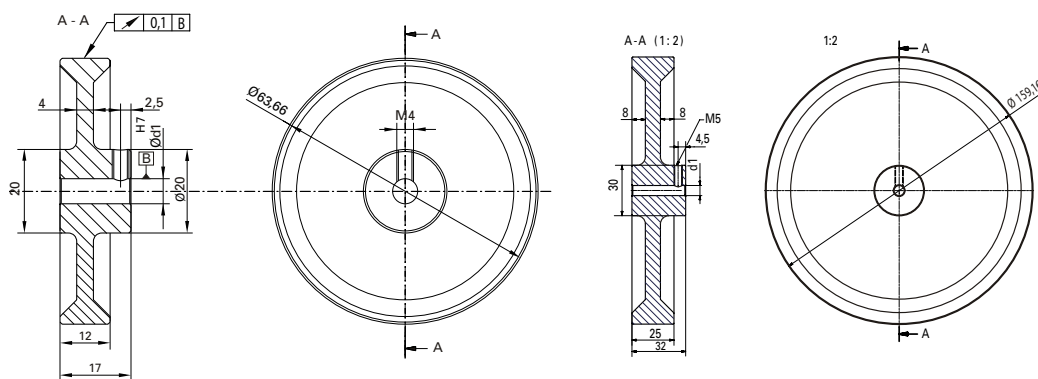

Il disegno è puramente esemplificativo

Dati Tecnici Technical data	Materiale corpo centrale Material core	Materiale superficie girante Material running surface	Struttura della superficie Surface structure	Profilo Profile	Circonferenza Circumference	Momento di inerzia Moment of inertia	Peso Weight	Diametro foro Hole diameter
Unità Unit					mm	gcm <sup>2</sup>		mm
RMAR200	Alluminio Aluminium	Alluminio Aluminium	Zigrinato Cross-hatched knurling		200 mm ± 0,2	310	60	6 o 10
RMAP200	Alluminio Aluminium	Poliuretano Polyurethane	Liscio Smooth		200 mm ± 0,2	310	60	6 o 10
RMAN200	Alluminio Aluminium	Poliuretano Polyurethane	Pallinato Studded		200 mm ± 0,2	310	60	6 o 10
RMAG200	Alluminio Aluminium	Poliuretano Polyurethane	Corrugato Corrugated		200 mm ± 0,2	310	60	6 o 10
RMAR500	Alluminio Aluminium	Alluminio Aluminium	Zigrinato Cross-hatched knurling		500 mm ± 0,1	24,5x10 <sup>3</sup>	775	10 o 12
RMAP500	Alluminio Aluminium	Poliuretano Polyurethane	Liscio Smooth		500 mm ± 0,1	21,6x10 <sup>3</sup>	700	10 o 12
RMAN500	Alluminio Aluminium	Poliuretano Polyurethane	Pallinato Studded		500 mm ± 0,1	22,2x10 <sup>3</sup>	700	10 o 12
RMAG500	Alluminio Aluminium	Poliuretano Polyurethane	Corrugato Corrugated		500 mm ± 0,1	22,6x10 <sup>3</sup>	700	10 o 12





**Serie - UNIMATIC e UNIQUADRA**

I giunti della serie **UNIMATIC** e **UNIQUADRA** sono costruiti in acciaio forgiato. I due mozzi sono ancorati al pacco lamellare, realizzato in acciaio armonico, con viteria ad alta resistenza. La sua semplice struttura e la compattezza costruttiva lo rendono una valida alternativa ai tradizionali giunti a rigidità torsionale. Virtualmente esenti da lubrificazione e manutenzione consentono una sostanziale riduzione dei costi di esercizio e dei fermi macchina. La coppia viene trasmessa in modo uniforme senza trasmettere vibrazioni; la completa assenza di gioco angolare permette al giunto una precisione assoluta. Dinamicamente bilanciati per via della loro forma costruttiva i giunti possono essere forniti, a richiesta, nei seguenti allestimenti:

- Lavorazione del foro dei mozzi a disegno
- Preparazione del foro del mozzo per l'inserimento di calettatori
- Mozzo fornibile con bussola conica serie standard
- Accoppiato con limitatore di coppia.

In collaborazione con MWM Srl Milano  
Tutti i nostri giunti vengono forniti con trattamento di verniciatura epossidica. A richiesta possono essere eseguiti altri trattamenti superficiali.

**Serie - MULTIMATIC-MULTIQUADRA**

Mantenendo pressochè intatte le caratteristiche tecniche della serie **UNIMATIC-UNIQUADRA** la serie **MULTIMATIC-MULTIQUADRA** permette all'utilizzatore la correzione di disallineamenti aggiuntivi. La realizzazione di un pacco lamellare multiplo permette l'inserimento di questo particolare giunto in applicazioni speciali.

**Serie - SPECIALMATIC**

Per meglio venire incontro alle nuove esigenze di progettazione, la serie **SPECIALMATIC**, si propone di intervenire laddove la portata delle trasmissioni richiede distanze rilevanti. Questa serie permette di fornire, a richiesta, distanziatori ad allunghe fino a sei metri di lunghezza. I giunti della serie **SPECIALMATIC** sono fornibili con bilanciature e trattamenti personalizzabili.

**Dimensionamento**

Per un dimensionamento corretto del giunto consigliamo l'utilizzo di questa semplice formula:

$$Cr = \frac{P \cdot 9550}{n} \cdot Kb$$

- Cr** Coppia richiesta (Nm)
- P** Potenza installata (kW)
- Kb** Fattore di servizio
- n** Velocità di rotazione (g/min)

**Series - UNIMATIC and UNIQUADRA**

The couplings of the **UNIMATIC** and **UNIQUADRA** series are made of forged steel.

The two hubs are fixed to the disc pack - which is made of spring steel - by means of heavy-duty screws. Based on their simple frame and structural compactness, they stand out as a sound alternative to conventional torsionally stiff couplings. Virtually lubrication and maintenance free, they result in significantly reduced operating costs and idle times. Torque is uniformly distributed, without vibration; because the couplings are totally angular backlash free, they allow absolute precision. Dynamically balanced because of their building shape, the couplings can be supplied, on request, as follows:

- hub bore worked as per drawing;
- hub bore prepared for fitting in shrinkers;
- hub can be supplied complete with cone-shaped bushing, standard series;
- coupled with torque limiting device.

In collaboration con MWM Srl Milano  
All of our couplings are treated with epoxy paint. Other surface treatments are available on request.

**Series - MULTIMATIC-MULTIQUADRA**

While sharing nearly all the technical specifications of the **UNIMATIC-UNIQUADRA** series, the **MULTIMATIC-MULTIQUADRA** series allows the user to correct any additional misalignments.

A multiple disc pack allows this particular coupling to be fitted in for special applications.

**Series - SPECIALMATIC**

To answer new design requirements more effectively, the **SPECIALMATIC** series has been developed for the jobs where the transmission capacity requires significant distances. This series makes it possible to supply - on request - spacers and shafts up to six metres in length. The couplings of the **SPECIALMATIC** series can be supplied with customizable balancing and treatment.

**Dimensioning**

To properly dimension the coupling, the following simple formula should be used:

$$Cr = \frac{P \cdot 9550}{n} \cdot Kb$$

- Cr** Required torque (Nm)
- P** Installed power (kW)
- Kb** Operating factor
- n** Revolving speed (g/min)

Tabella dei fattori di servizio / Table: Operating factors				
Tipo di carico Load type	Motori elettrici Turbine Electric motors Turbines	Mot. endotermici frazionati Endothermic motors divided	Mot. endotermici 2/3 cilindri Endothermic motors 2/3 cylinders	Mot. endotermici monocilindrici Endothermic motors single-cylinder
Agitatori / Agitators	1.25	1.5	1.87	2.25
Compressori / Compressors	1-3	1.2-3.6	1.5-4.5	1.8-5.4
Elevatori e montacarichi / Hoists	2-2.5	2-4.3	3-3.8	3.6-4.5
Generatori Macchine per la carta Generators Paper working machines	1.5-2.5	1.8-3	2.3-3.8	2.7-4.5
Laminatoi / Rolling mills	2-3	2.4-3.6	3-4.5	3.6-4.5
Macchine per legno Tessile Woodworking machines Textile machines	1.5-2	1.8-2.4	2.3-3	2.7-3.6
Mulini macinatori / Grinding mills	2.5-3	3-3.6	3.8-4.5	4.5-5.4
Pompe / Pumps	1-2	1.2-2.4	1.5-3	1.8-3.8



I giunti della serie **UNIMATIC** sono costruiti in acciaio forgiato. I due mozzi sono ancorati al pacco lamellare, realizzato in acciaio armonico, con viteria ad alta resistenza. Garantiscono assoluta rigidità torsionale nei due sensi di rotazione.

The couplings of the **UNIMATIC** series are made of forged steel. The two hubs are fixed to the disc pack - which is made of spring steel - by means of heavy-duty screws. They allow absolute precision.

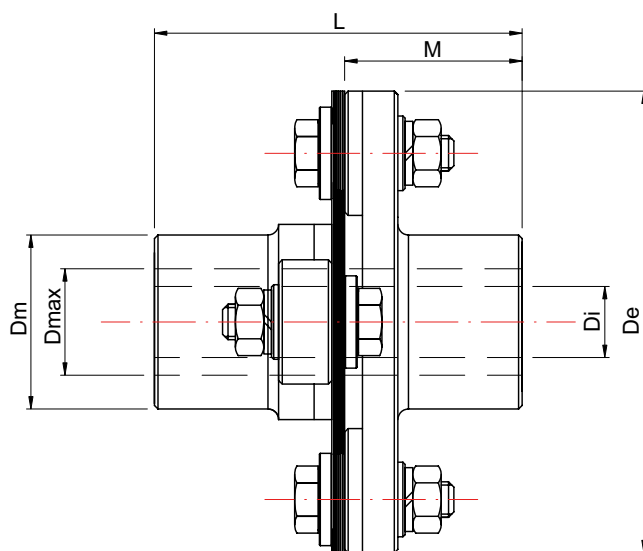

Modello giunto Couplings model	Coppia Nm Torque Nm	Velocità g/min Speed rpm	Disallineamento a° Misalignment a°	I Kg/m² I Kg/m²	De mm De mm	L mm L mm	Dm mm Dm mm	Di mm Di mm	Dmax mm Dmax mm	M mm M mm
UM 6	18	3.000	± 1,5	0,0008	90	68	38	10	22	33
UM 7	52	3.000	± 1,5	0,0011	110	87	45	15	30	42
UM 8	78	2.500	± 2	0,0035	135	103	55	15	35	50
UM 9	175	2.500	± 2	0,0076	160	127	65	15	40	61
UM 10	388	2.000	± 2	0,025	180	148	78	20	50	71

I giunti della serie **UNIQUADRA** sono costruiti in acciaio forgiato. I due mozzi sono ancorati al pacco lamellare, realizzato in acciaio armonico, con viteria ad alta resistenza. Garantiscono assoluta rigidità torsionale nei due sensi di rotazione.

The couplings of the **UNIQUADRA** series are made of forged steel. The two hubs are fixed to the disc pack - which is made of spring steel - by means of heavy-duty screws. They allow absolute precision.

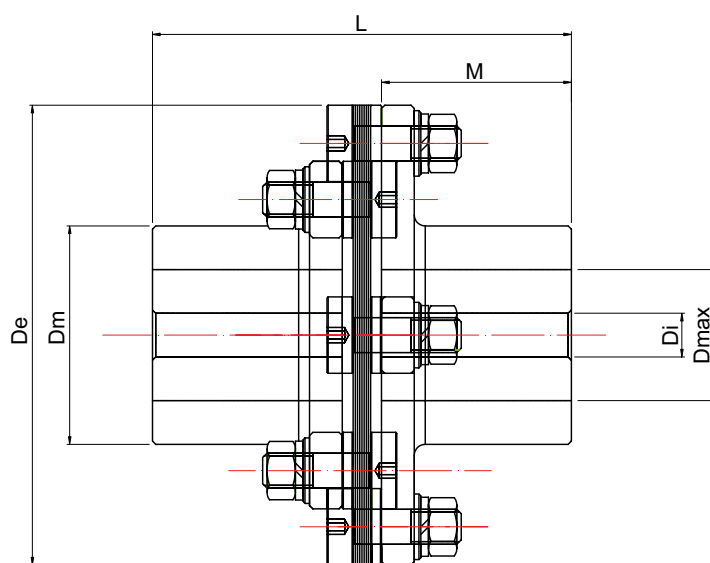

Modello giunto Couplings model	Coppia Nm Torque Nm	Velocità g/min Speed rpm	Disallineamento a° Misalignment a°	I Kg/m² I Kg/m²	De mm De mm	L mm L mm	Dm mm Dm mm	Di mm Di mm	Dmax mm Dmax mm	M mm M mm
UQ 11	775	2.000	± 3	0,15	225	192	98	20	65	92
UQ 12	1.510	2.000	± 3	0,21	270	216	117	20	75	102
UQ 13	2.285	2.000	± 3	0,32	295	250	142	20	88	118
UQ 14	3.727	2.000	± 3	0,43	350	272	160	20	100	130
UQ 15	5.100	2.000	± 3	0,65	395	314	178	20	110	150

# UM M

Mantenendo pressoché intatte le caratteristiche tecniche della serie semplice, la serie **MULTIMATIC** permette all'utente la correzione di disallineamenti aggiuntivi. La realizzazione di un pacco lamellare multiplo permette l'inserimento di questo particolare giunto in applicazioni speciali.

While sharing nearly all the technical specifications of the basic series, the **MULTIMATIC** series allows the user to correct any additional misalignments. A multiple disc pack allows this particular coupling to be fitted in for special application.

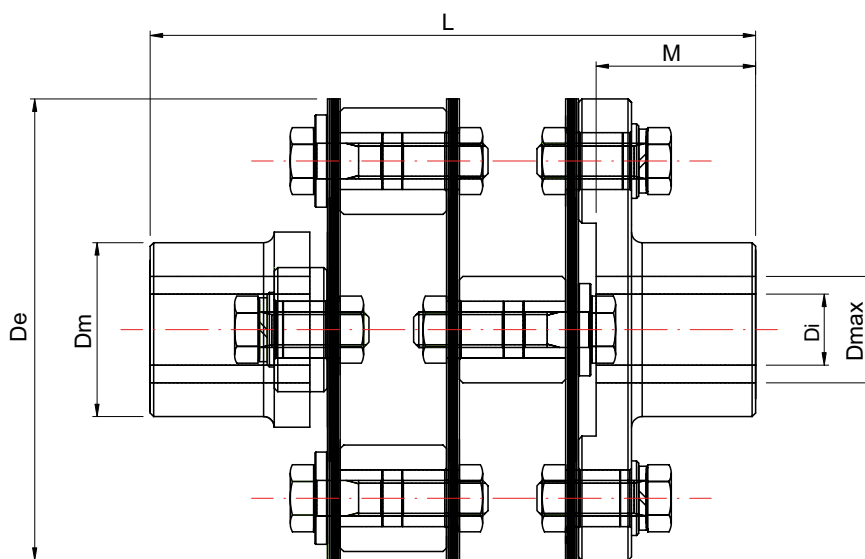

Modello giunto Couplings model	Coppia Nm Torque Nm	Velocità g/min Speed rpm	Disallineamento a° Misalignment a°	I Kg/m² I Kg/m²	De mm De mm	L mm L mm	Dm mm Dm mm	Di mm Di mm	Dmax mm Dmax mm	M mm M mm
UM 6 M	18	2.000	± 3	0,001	90	114	38	10	22	33
UM 7 M	52	2.000	± 3	0,0019	110	147	45	15	30	42
UM 8 M	78	2.000	± 3	0,0021	135	175	55	15	35	50
UM 9 M	175	2.000	± 3	0,0042	160	212	65	15	40	61
UM 10 M	388	2.000	± 3	0,032	180	248	78	20	55	71

# UQ M

Mantenendo pressoché intatte le caratteristiche tecniche della serie semplice, la serie **MULTIQUADRA** permette all'utilizzatore la correzione di disallineamenti aggiuntivi. La realizzazione di un pacco lamellare multiplo permette l'inserimento di questo particolare giunto in applicazioni speciali.

While sharing nearly all the technical specifications of the basic series, the **MULTIQUADRA** series allows the user to correct any additional misalignments. A multiple disc pack allows this particular coupling to be fitted in for special applications.

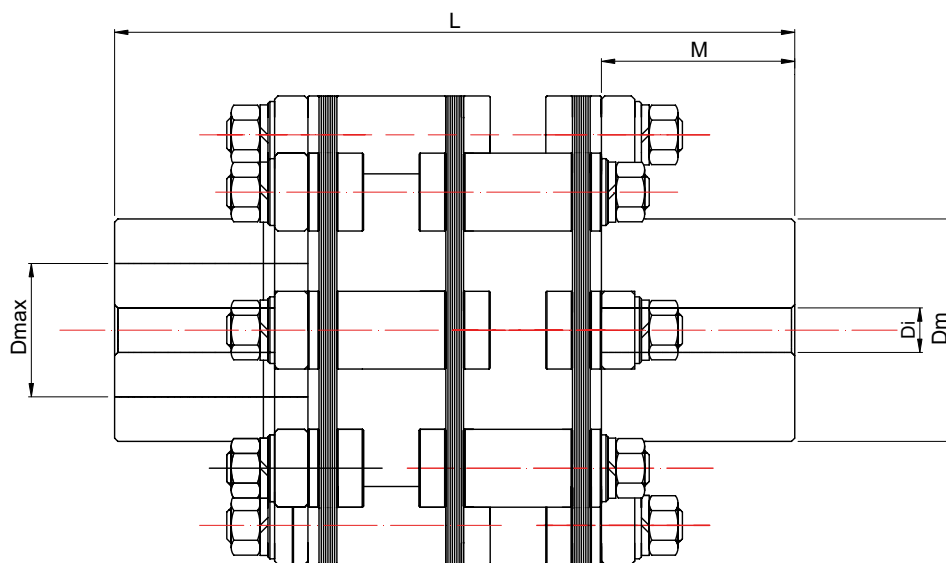

Modello giunto Couplings model	Coppia Nm Torque Nm	Velocità g/min Speed rpm	Disallineamento a° Misalignment a°	I Kg/m² I Kg/m²	De mm De mm	L mm L mm	Dm mm Dm mm	Di mm Di mm	Dmax mm Dmax mm	M mm M mm
UQ 11 M	775	2.000	± 3	0,23	225	306	98	20	65	92
UQ 12 M	1.510	2.000	± 3	0,46	270	352	117	20	75	102
UQ 13 M	2.285	2.000	± 3	0,51	295	412	142	20	88	118
UQ 14 M	3.727	2.000	± 3	0,67	350	454	160	20	100	130
UQ 15 M	5.100	2.000	± 3	0,81	395	522	178	20	110	150

# UM S . UQ S

La serie **SPECIALMATIC** si propone di intervenire laddove la portata delle trasmissioni richiede distanze rilevanti. Questa serie permette di fornire, a richiesta, distanziatori ed allunghe fino a sei metri di lunghezza. I giunti della serie **SPECIALMATIC** sono fornibili con bilanciature e trattamenti personalizzabili.

The **SPECIALMATIC** series has been developed for the jobs where the transmission capacity requires significant distances. This series makes it possible to supply - on request - spacers and shafts up to six metres in length. The couplings of the **SPECIALMATIC** series can be supplied with customizable balancing and treatment.

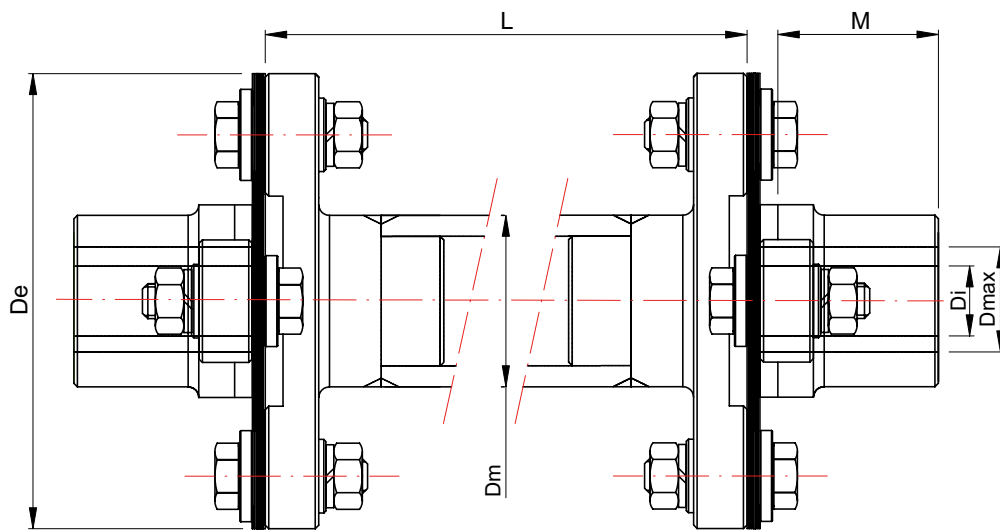

Modello giunto Couplings model	Coppia Nm Torque Nm	Velocità g/min Speed rpm	Disallineamento a° Misalignment a°	I Kg/m² I Kg/m²	De mm De mm	L mm L mm	Dm mm Dm mm	Di mm Di mm	Dmax mm Dmax mm	M mm M mm
UM 6 S UQ 11 S	18 775	3.000 2.000	3	-	90 225	Dalla quota L della serie <b>MULTIMATIC-MULTIQUADRA</b> fino a 6.000 mm From L of <b>MULTIMATIC-MULTIQUADRA</b> series to 6.000 mm	38 98	10 20	22 65	33 92
UM 7 S UQ 12 S	52 1.510	3.000 2.000	3	-	110 270		45 117	10 20	30 75	42 102
UM 8 S UQ 13 S	78 2.285	3.000 2.000	3	-	135 295		55 142	10 20	35 88	50 118
UM 9 S UQ 14 S	175 3.727	3.000 2.000	3	-	160 350		65 160	10 20	40 100	61 130
UM 10 S UQ 15 S	388 5.100	3.000 2.000	3	-	180 395		78 178	10 20	50 110	71 150

Il presente catalogo annulla e sostituisce ogni precedente edizione o revisione. DIN.AL. S.r.l declina qualsiasi responsabilità per eventuali errori in cui possa essere incorsa nella compilazione del presente catalogo e si riserva il diritto di apporre qualunque modifica richiesta da esigenze di costruzione e dallo sviluppo evolutivo del prodotto. Si presume che tutte le specifiche e i dati riportati in questo catalogo siano corretti. È tuttavia responsabilità dell'utilizzatore dei prodotti DIN.AL. S.r.l verificare l'applicabilità di detti componenti sulle specifiche applicazioni. I disegni e le foto in catalogo sono solo a titolo esplicativo. Tutti i diritti sono riservati ed è vietata la riproduzione totale o parziale non autorizzata del suddetto catalogo.

This catalogue cancels and replaces any previous edition or revision. DIN.AL. S.r.l declines all responsibility for any compilation mistakes in the catalogue and reserves the right to implement modifications for the sake of construction requirements and of the product's evolution development. The specifications and information contained in this catalogue are believed to be accurate. It is nevertheless the DIN.AL. S.r.l products user's responsibility to check the applicability of said components on the specific applications. The drawings and photos contained in the catalogue are only explanatory. All rights are reserved, no part or the whole of the above catalogue may be reproduced without permission from the publisher.



the hi-performing collection



**DIN.AL**

DIN.AL S.r.l.  
I - 20900 Monza (MB) - Via Donizetti, 28  
Tel. ++39 039.231.2210 - Fax ++39 039.380.786  
[www.dinal.it](http://www.dinal.it) - [couplings@dinal.it](mailto:couplings@dinal.it)